

Dell™ Vostro™ 1710 Servicemanual

[Problemløsning](#)

[Før du håndterer computeren](#)

[Harddisk](#)

[Kort til trådløst lokalnetværk \(WLAN\)](#)

[Blæser](#)

[Processorens kølemodul](#)

[Processormodul](#)

[Hukommelse](#)

[Hængseldækslet](#)

[Tastatur](#)

[Plader med tænd/sluk-knap og multimedieknap](#)

[Skærm](#)

[Håndledsstøtte](#)

[Fingeraftrykslæser](#)

[Internt kort med Bluetooth® trådløs teknologi](#)

[Optisk drev](#)

[Systemkortanordning](#)

[Højtalere](#)

[USB-udstyrkort](#)

[Batterilåsanordning](#)

[Møntcellebatteriet](#)

[Flashopdatering af BIOS](#)

Notat, Varsel og Advarsel



NOTAT: Et NOTAT angiver vigtige oplysninger, som du kan bruge for at udnytte computeren optimalt.



VARSEL: En VARSEL angiver enten en mulig beskadigelse af hardware eller tab af data og oplyser dig om, hvordan du kan undgå dette problem.



ADVARSEL: En ADVARSEL angiver mulig tingskade, legemsbeskadigelse eller død.

Hvis du har købt en Dell™-computer i n-serien, gælder eventuelle referencer til Microsoft® Windows®-operativsystemer i dette dokument ikke.

Oplysningerne i dette dokument kan ændres uden varsel.

© 2008 Dell Inc. Alle rettigheder forbeholdes.

Enhver form for gengivelse uden skriftlig tilladelse fra Dell Inc. er strengt forbudt.

Anvendte varemærker i denne tekst: *Dell*, *DELL*-logoet og *Vostro* er varemærker, som tilhører Dell Inc.; *Microsoft*, *Windows*, *Windows Vista* og *Windows startknaplogoet* er enten varemærker eller registrerede varemærker, som tilhører Microsoft Corporation i USA og/eller andre lande. *Bluetooth* er et registreret varemærke, som tilhører Bluetooth SIG Inc.

Andre handelsmærker og handelsnavne kan være anvendt i dette dokument som reference til et eller flere af de firmaer eller navne, de gør krav på. Dell Inc. fraskriver sig enhver tingslig rettighed, for så vidt angår varemærker og firmanavne, som ikke er deres egne.

September 2009 Rev. A01

Problemløsning

Dell™ Vostro™ 1710 Servicemanual

- [Fejlfindingsværktøjer](#)
- [Problemløsning](#)
- [Dells tekniske opdateringsservice](#)
- [Dell Support Utility \(supportprogram\)](#)

Fejlfindingsværktøjer



Diagnosticeringslamper



 **ADVARSEL:** Inden du starter nogen af fremgangsmåderne i dette afsnit, skal du følge de sikkerhedsinstruktioner, der fulgte med computeren.





Computeren har tre statuslamper, der er anbragt over tastaturet. Under normal drift viser tastaturets statuslamper den aktuelle status (*tændt* eller *slukket*) for Num Lock-, Caps Lock- og Scroll Lock-funktionerne. Når computeren starter normalt, blinker lamperne, og slukkes derefter. Hvis computeren imidlertid ikke fungerer korrekt, kan du bruge lampernes status til at identificere problemet.

 **NOTAT:** Når computeren er færdig med POST, forbliver Num Lock-lampen muligvis tændt, alt efter dine BIOS-indstillinger. For mere information om brug af systeminstallationsprogrammet skal du se *Dell™ Teknologiguide* på computeren eller på support.dell.com.

Diagnosticeringslampekoder under POST

For at foretage fejlfinding af et problem med computeren skal du læse rækkefølgen på tastaturets statuslamper fra venstre mod højre (Num Lock, Caps Lock og derefter Scroll Lock). Hvis computeren har en fejlfunktion, viser de individuelle lamper en status på enten *tændt* , *slukket*  eller *blinkende* .

Lampemønster	Problembeskrivelse	Foreslået løsning
	Der er ikke fundet nogen hukommelsesmoduler.	<ul style="list-style-type: none">Hvis der er installeret to eller flere hukommelsesmoduler, skal du fjerne modulerne (se Fjernelse af et hukommelsesmodul), geninstallere ét modul (se Isætning af et hukommelsesmodul) og derefter genstarte computeren. Hvis computeren starter normalt op, skal du fortsætte med at installere flere hukommelsesmoduler (ét ad gangen), indtil du har identificeret et defekt modul eller har geninstalleret alle moduler uden at finde fejl.Hvis du har en sådan, kan du installere en korrekt fungerende hukommelse af samme type i computeren (se Hukommelse).Kontakt Dell, hvis problemet fortsætter.
	Der er genkendt hukommelsesmoduler, men der er opstået en hukommelsesfejl.	<ul style="list-style-type: none">Hvis der er installeret to eller flere hukommelsesmoduler, skal du fjerne modulerne (se Fjernelse af et hukommelsesmodul), geninstallere ét modul (se Isætning af et hukommelsesmodul) og derefter genstarte computeren. Hvis computeren starter normalt op, skal du fortsætte med at installere flere hukommelsesmoduler (ét ad gangen), indtil du har identificeret et defekt modul eller har geninstalleret alle moduler uden at finde fejl.Hvis du har en sådan, kan du installere en korrekt fungerende hukommelse af samme type i computeren (se Hukommelse).Kontakt Dell, hvis problemet fortsætter.

	Der er opstået en mulig processor-fejl.	<ul style="list-style-type: none"> • Sæt processoren tilbage på plads (se Fjernelse af processormodulet). • Kontakt Dell, hvis problemet fortsætter.
	Der er muligvis opstået en fejl på grafik/skærmkortet.	<ul style="list-style-type: none"> • Monter alle installerede grafikkort igen. • Hvis du har et, kan du installere et fungerende grafikkort i computeren. • Kontakt Dell, hvis problemet fortsætter.
	Der er muligvis opstået en LCD-fejl.	<ul style="list-style-type: none"> • Sæt LCD-kablet i igen (se Fjernelse af skærmmodulet). • Kontakt Dell, hvis problemet fortsætter.
	Der er muligvis opstået en tastaturfejl.	<ul style="list-style-type: none"> • Sæt tastaturet i igen (se Fjernelse af tastaturet). • Tilslut et eksternt tastatur, hvis et er tilgængeligt. • Kontakt Dell, hvis problemet fortsætter.
	Der er muligvis opstået en USB-controllerfejl.	<ul style="list-style-type: none"> • Fjern alle USB-enheder. • Kontakt Dell, hvis problemet fortsætter.

Hardwarefejlfinding

Hvis en enhed enten ikke findes under opsætning af operativsystemet eller findes, men er forkert konfigureret, kan du bruge Hardwarefejlfinding til at løse inkompatibiliteten.

Windows Vista®:

1. Klik på knappen Start i Windows Vista , og klik derefter på **Hjælp og support**.
2. Skriv *hardwarefejlfinding* i søgefeltet og tryk <Enter> for at starte søgningen.
3. I søgeresultaterne skal du vælge den indstilling, der bedst beskriver problemet, og derefter udføre de resterende fejlfindingstrin.

Windows XP:

1. Klik på **Start® Hjælp og support**.
2. Skriv *hardwarefejlfinding* i søgefeltet og tryk <Enter> for at starte søgningen.
3. I afsnittet **Løs et problem**, klikkes på **Hardwarefejlfinding**.
4. På listen **Hardwarefejlfinding** skal du vælge den indstilling, der bedst beskriver problemet, og klikke på **Næste** for at udføre de resterende fejlfindingstrin.

Dell Diagnosticering

 **ADVARSEL:** Inden du starter nogen af fremgangsmåderne i dette afsnit, skal du følge de sikkerhedsinstruktioner, der fulgte med computeren.

Hvornår Dell Diagnostics (Dell-diagnosticering) skal anvendes

Hvis du har problemer med computeren, skal du udføre kontrollen som anført i [Problemløsning](#) og køre Dell Diagnostics, før du kontakter Dell for at få assistance.

Start Dell Diagnostics fra din harddisk eller fra mediet *Drivers and Utilities* (Drivere og hjælpeprogrammer), som fulgte med

computeren.

 **NOTAT:** Mediet *Drivers and Utilities* er ekstra tilbehør og følger muligvis ikke med computeren.

 **NOTAT:** Dell Diagnostics fungerer kun på Dell-computere.

Start Dell-diagnosticering harddisken

Før du kører Dell Diagnostics, skal du åbne systeminstallation for at gennemse computerens konfigurationsoplysninger og sikre dig, at den enhed, som du vil teste, er vist i systeminstallationen og er aktiv. For mere information om brug af systeminstallationsprogrammet skal du se *Dell™ Teknologiguide* på computeren eller på support.dell.com.

Dell Diagnostics (Dell-Diagnosticering) findes på en skjult partition med diagnosticeringsværktøjer på harddisken.

 **NOTAT:** Hvis computeren er tilsluttet en dockingenhed, skal du tage den ud af dockingenheden. Du kan finde vejledning i den dokumentation, der fulgte med dockingenheden.

 **NOTAT:** Hvis computeren ikke kan vise et skærmbillede, skal du kontakte Dell Support.

1. Sørg for, at computeren er tilsluttet en stikkontakt, som du ved fungerer korrekt.
2. Tryk og hold <Fn>-tasten eller tasten Slå fra, og tænd derefter for computeren.

 **NOTAT:** Eller du kan vælge **Diagnostics** fra engangsstartmenuen ved start for at starte fra partition med diagnosticeringsværktøjer og køre Dell Diagnostics.

Computeren kører Pre-boot System Assessment (PSA), som består af en række test af systemkortet, tastaturet, hukommelsen, skærmen, harddisken osv.

- o Besvar eventuelle spørgsmål, der stilles under testen.
- o Hvis der bliver fundet fejl under analysen af systemet før start, skal du skrive fejlkoden/fejlkoderne ned og kontakte Dell.
- o Hvis Pre-boot System Assessment afvikles korrekt, modtager du meddelelsen: "Booting Dell Diagnostic Utility Partition" (Starter Dell-diagnosticeringens hjælpeprogramspartition). "Press any key to continue" (Tryk på en vilkårlig tast for at fortsætte).

 **NOTAT:** Hvis du ser en meddelelse om, at der ikke blev fundet en partition med diagnosticeringsværktøjet, køres Dell Diagnostics fra mediet *Drivers and Utilities* (se [Start af Dell Diagnostics fra mediet Drivers and Utilities](#)).

3. Tryk på en vilkårlig tast for at starte Dell Diagnostics fra partitionen med diagnosticeringsværktøjet på harddisken.
4. Tryk på <Tab> for at vælge **Test System** og tryk derefter på <Enter>.

 **NOTAT:** Det anbefales, at du vælger **Test system** for at køre en komplet test af computeren. Når du vælger **Test Memory** (Test hukommelsen), starter den udvidede hukommelsestest, hvilket kan tage op til 30 minutter eller længere at fuldføre. Når testen er færdig, skal du notere dig testresultaterne og derefter trykke på en vilkårlig knap for at gå tilbage til den tidligere menu.

5. Ved Main Menu (Hovedmenuen) i Dell Diagnostics skal du venstreklikke med berøringspladen/musen eller trykke på <Tab> og derefter på <Enter> for at vælge den test, du vil køre (se [Hovedmenu i Dell Diagnostics](#)).

 **NOTAT:** Skriv eventuelle fejlkoder og problembeskrivelser ned, præcis som de vises, og følg instruktionerne på skærmen.

6. Når alle testene er gennemført, skal du lukke vinduet for at vende tilbage til Dell Diagnostics' Main Menu (Hovedmenu).
7. Luk vinduet Main Menu (Hovedmenu) for at lukke Dell Diagnostics og genstarte computeren.

 **NOTAT:** Hvis du ser en meddelelse om, at der ikke blev fundet en partition med diagnosticeringsværktøjet, køres Dell Diagnostics fra mediet *Drivers and Utilities* (se [Start af Dell Diagnostics fra mediet Drivers and Utilities](#)).

Start af Dell Diagnostics fra mediet Drivers and Utilities

Før du kører Dell Diagnostics, skal du åbne systeminstallation for at gennemse computerens konfigurationsoplysninger og sikre dig, at den enhed, som du vil teste, er vist i systeminstallationen og er aktiv. For mere information om brug af systeminstallationsprogrammet skal du se *Dell™ Teknologiguide* på computeren eller på support.dell.com.

1. Isæt cd'en *Drivers and Utilities* i cd-drevet.
2. Genstart computeren.
3. Når DELL-logoet vises, skal du trykke på <F12> med det samme.

 **NOTAT:** Der kan opstå tastaturfejl, hvis en tast holdes nede i lang tid. For at undgå eventuelle tastaturfejl skal du trykke på og slippe <F12> med jævne intervaller for at åbne Boot Device Menu (Menuen Startenhed).

Hvis du venter for længe, og operativsystemlogoet vises, skal du fortsat vente, indtil du ser skrivebordet i Microsoft Windows, og derefter lukke computeren og forsøge igen.

4. Når startenhedslisten bliver vist, skal du bruge op- og nedpiletasterne til at fremhæve **CD/DVD/CD-RW Drive** og derefter trykke på <Enter>.

 **NOTAT:** Når engangsstartmenuen bruges, ændrer det kun startsekvensen for den aktuelle start. Ved genstart starter computeren i overensstemmelse med den startrækkefølge, der er angivet i systemopsætningen.

5. Tryk på en vilkårlig tast for at bekræfte, at du vil starte fra cd/dvd'en.

Hvis du venter for længe, og operativsystemlogoet vises, skal du fortsat vente, indtil du ser skrivebordet i Microsoft Windows, og derefter lukke computeren og forsøge igen.

6. Indtast 1 for **Run the 32 Bit Dell Diagnostics** (Kør Dell 32-bit- diagnosticeringen).
7. Ved **Dell Diagnostics Menu** skal du trykke på 1 for at vælge **Dell Diagnostics for ResourceCD** (grafisk brugergrænseflade).
8. Tryk på <Tab> for at vælge **Test System** og tryk derefter på <Enter>.

 **NOTAT:** Det anbefales, at du vælger **Test system** for at køre en komplet test af computeren. Når du vælger **Test Memory** (Test hukommelsen), starter den udvidede hukommelsestest, hvilket kan tage op til 30 minutter eller længere at fuldføre. Når testen er færdig, skal du notere dig testresultaterne og derefter trykke på en vilkårlig knap for at gå tilbage til den tidligere menu.

9. Ved Main Menu (Hovedmenuen) i Dell Diagnostics skal du venstreklikke med musen eller trykke på <Tab> og derefter på <Enter> for at vælge den test, du vil køre (se [Hovedmenu i Dell Diagnostics](#)).

 **NOTAT:** Skriv eventuelle fejlkoder og problembeskrivelser ned, præcis som de vises, og følg instruktionerne på skærmen.

10. Når alle testene er gennemført, skal du lukke vinduet for at vende tilbage til Dell Diagnostics' Main Menu (Hovedmenu).
11. Luk vinduet Main Menu (Hovedmenu) for at lukke Dell Diagnostics og genstarte computeren.
12. Fjern mediet *Drivers and Utilities* fra det optiske drev.

Hovedmenu i Dell Diagnostics

Når Dell Diagnostics starter, bliver følgende menu vist:

Valgmulighed	Funktion
Test hukommelsen	Kør den separate hukommelsestest
Test systemet	Kør system-diagnostik
Afslut	Afslut diagnosticeringen

Tryk på <Tab> for at vælge den test, som du vil køre, og tryk derefter på <Enter>.

 **NOTAT:** Det anbefales, at du vælger **Test system** for at køre en komplet test af computeren. Når du vælger **Test Memory** (Test hukommelsen), starter den udvidede hukommelsestest, hvilket kan tage op til 30 minutter eller længere at fuldføre. Når testen er færdig, skal du notere dig testresultaterne og derefter trykke på en vilkårlig knap for at gå tilbage til denne menu.

Når **Test System** er valgt, vises den følgende menu:

Valgmulighed	Funktion
Eksprestest	Udfører en hurtig test af enhederne i systemet. Dette vil normalt tage 10 til 20 minutter. NOTAT: Express Test (Hurtig test) kræver ingen handling fra din side. Kør Express Test (Hurtig test) først for at øge muligheden for hurtigt at identificere et problem.
Extended Test (Udvidet test)	Udfører en grundig test af enhederne i systemet. Det varer typisk en time eller mere. NOTAT: Den udvidede test kræver, at du med mellemrum besvarer specifikke spørgsmål.
Custom Test (Brugerdefineret test)	Bruges til at teste en specifik enhed eller tilpasse de test, der skal køres.
Liste over symptomer	Denne valgmulighed giver dig mulighed for at vælge test baseret på et symptom for det problem, du har. Denne valgmulighed viser en liste med de mest almindelige symptomer.

 **NOTAT:** Det anbefales, at du vælger **Extended Test** (Udvidet test) for at køre en mere omfattende kontrol af enhederne på computeren.

Hvis der opdages et problem under en test, vises der en meddelelse med en fejlkode og en beskrivelse af problemet. Skriv fejlkoden og beskrivelsen af problemet ned, og følg vejledningen på skærmen. Hvis du ikke kan løse problemet, kan du kontakte Dell Support.

 **NOTAT:** Når du kontakter Dell Support, skal du have dit Service Tag parat. Servicemærket til computeren findes øverst på hver testskærm.

Følgende faneblade giver yderligere oplysninger om de test, der køres fra valgmulighederne Custom Test (Brugerdefineret test) eller Symptom Tree (Symptomtræ):

Fane	Funktion
Resultater	Her vises testresultaterne og eventuelle fejl som opstod.
Fejl	Her vises, hvilke fejl der opstod, fejlkoder og beskrivelser af problemet.
Help (Hjælp)	Her får du en beskrivelse af testen og evt. hvilke krav, der stilles til udførelse af testen.
Konfiguration	Viser hardwarekonfigurationen for den valgte enhed.

Dell Diagnostics henter konfigurationsoplysninger for alle enheder fra System Setup (Systemopsætning), hukommelse og forskellige interne test og viser oplysningerne på listen over enheder i venstre rude på skærmen.

NOTAT: Det er ikke sikkert, at alle komponenter, der er installeret på computeren, eller alle enheder, der er tilsluttet computeren, vises på listen over enheder.

Parametre Gør det muligt at tilpasse testen ved at ændre testindstillingerne.

Fejlmeddelelser



 **ADVARSEL:** Inden du starter nogen af fremgangsmåderne i dette afsnit, skal du følge de sikkerhedsinstruktioner, der fulgte med computeren.

Hvis fejlmeddelelsen ikke findes på listen, kan du se i dokumentationen til operativsystemet eller til det program, der kørte, da meddelelsen forekom.



A filename cannot contain any of the following characters: \ / : * ? " < > | (Et filnavn må ikke indeholde nogen af de følgende tegn: \ / : * ? " < > |) — Brug ikke disse tegn i filnavne.

A required .DLL file was not found (En krævet .DLL-fil blev ikke fundet) — Det program, du forsøger at åbne, mangler en vigtig fil. Fjernelse og derefter geninstallation af programmet:

Windows XP:

1. Klik på **Start**  **Kontrolpanel**  **Tilføj eller fjern programmer**  **Programmer og funktioner**.
2. Marker det program, du vil fjerne.
3. Klik **Fjern**.
4. Installationsinstruktionerne finder du i dokumentationen til programmet.

Windows Vista:

1. Klik på **Start**  **Kontrolpanel**  **Programmer**  **Programmer og funktioner**.
2. Marker det program, du vil fjerne.
3. Klik **Fjern**.
4. Installationsinstruktionerne finder du i dokumentationen til programmet.

drive letter : \ is not accessible (drevbogstav : \ er ikke tilgængeligt). The device is not ready (Der er ikke adgang til x:\. Enheden er ikke klar) — Drevet kan ikke læse disken. Sæt en disk i drevet, og prøv igen.

Insert bootable media (Indsæt medie, der kan startes fra) — Indsæt en diskette, en cd eller en dvd, der kan startes fra.

Ikke-systemdiskfejl — Tag disketten ud af drevet, og genstart computeren.

Not enough memory or resources (der er ikke tilstrækkelig hukommelse eller ressourcer). Luk nogle programmer, og forsøg igen — Luk alle vinduer, og start det program, som du vil bruge. I visse tilfælde kan du være nødt til at genstarte computeren for at gendanne computerressourcer. I så fald skal du køre det program, du vil bruge, først.

Operating system not found (Der blev ikke fundet et operativsystem) — Kontakt Dell Support.

Problemløsning

Følg nedenstående tip ved fejlfinding på computeren:

- Hvis du har tilføjet eller fjernet en komponent, før problemet opstod, skal du gennemgå installationsprocedurerne og sikre, at komponenten er installeret korrekt.

- Hvis en ekstern enhed ikke fungerer, skal du kontrollere, at enheden er tilsluttet korrekt.
- Hvis der vises en fejlmeddelelse på skærmen, skal du skrive den ned (nøjagtigt). Meddelelsen kan hjælpe teknisk supportmedarbejdere med at diagnosticere og afhjælpe problemet eller problemerne.
- Hvis der forekommer en fejlmeddelelse i et program, skal du se i dokumentationen til programmet.

 **NOTAT:** Fremgangsmåderne i dette dokument er skrevet til standardvisningen i Windows, og derfor passer de muligvis ikke, hvis du har indstillet din Dell-computer til Windows klassisk visning.

Problemer med batteriet

 **ADVARSEL:** Der er fare for, at et nyt batteri kan eksplodere, hvis ikke det installeres korrekt. Batteriet bør kun udskiftes med et tilsvarende eller lignende i henhold til producentens anbefalinger. Bortskaf brugte batterier i henhold til producentens instruktioner.

 **ADVARSEL:** Inden du starter nogen af fremgangsmåderne i dette afsnit, skal du følge de sikkerhedsinstruktioner, der fulgte med computeren.

Drevproblemer

 **ADVARSEL:** Inden du starter nogen af fremgangsmåderne i dette afsnit, skal du følge de sikkerhedsinstruktioner, der fulgte med computeren.

Kontroller, at Microsoft® Windows® genkender drevet —

Windows XP:

- Klik på **Start** og klik på **Denne computer**.

Windows Vista:

- Klik på **Start**  og klik på **Denne computer**.

Hvis drevet ikke vises, skal du udføre en komplet scanning med antivirusprogrammet for at kontrollere for og fjerne virusser. En virus kan i nogle tilfælde forhindre Windows i at finde drevet.

Test drevet —

- Indsæt en anden disk for at udelukke den mulighed, at det oprindelige drev er defekt.
- Indsæt en diskette, som der kan startes fra, og genstart computeren.

Rengør drevet eller disken —

For information om rengøring af computeren, skal du se *Dell™ Teknologiguide* på computeren eller på support.dell.com.

Kontroller kabeltilslutningerne

Kør Hardware Troubleshooter — Se [Hardwarefejlfinding](#).

Kør Dell Diagnostics — Se [Dell Diagnosticering](#).

Problemer med optiske drev

 **NOTAT:** Det er normalt med højhastighedsvibrationer i cd- eller dvd-drevet. Dette kan give støj, men det betyder ikke, at drevet eller cd'en/dvd'en er defekt.

 **NOTAT:** På grund af de forskellige regioner i verden og de forskellige diskformater er det ikke sådan, at alle dvd-titler

fungerer i alle dvd-drev.

Juster lydstyrken i Windows —

- Klik på højttalerikonet i nederste højre hjørne af skærmen.
- Kontroller, at der er skruet op for lyden ved at klikke på skyderen og trække den op.
- Kontroller, at lyden ikke er slået fra ved at klikke på eventuelle bokse, der er markeret.

Kontroller højttalerne og subwooferen —

Se [Problemer med lyd og højttalere](#).

Problemer med at skrive til et optisk drev

Luk andre programmer —

Det optiske drev skal modtage en permanent datastrøm under skriveprocessen. Hvis strømmen afbrydes, opstår der en fejl. Prøv at lukke alle programmer, inden du skriver til det optiske.

Sluk for standbytilstand i Windows, før du skriver til en cd/dvd-rw-disk —

For information om indstilling af strømstyringsfunktioner, skal du se *Dell™ Teknologiguide* på computeren eller på support.dell.com. Du kan også søge efter nøgleordet *standby* i Windows Hjælp og support for at få oplysninger om strømstyringstilstande.

Problemer med harddisken

Kør Check Disk —

Windows XP:

1. Klik på **Start** og klik på Denne computer.
2. Højreklik på **Lokal disk C:**.
3. Klik på **Egenskaber® Funktioner® Undersøg nu**.
4. Klik på **Søg efter/genopret beskadigede sektorer**, og klik på **Start**.

Windows Vista:

1. Klik på **Start** , og klik derefter på **Computer**.
2. Højreklik på **Lokal disk C:**.
3. Klik på **Egenskaber® Funktioner® Undersøg nu**.

Vinduet **Brugerkontokontrol** vises muligvis. Hvis du har administratorrettigheder til computeren, skal du klikke på **Fortsæt**. Ellers skal du kontakte administratoren for at fortsætte med den ønskede handling.

4. Følg vejledningen på skærmen.

Problemer med IEEE 1394-enheder

 **ADVARSEL:** Inden du starter nogen af fremgangsmåderne i dette afsnit, skal du følge de sikkerhedsinstruktioner, der fulgte med computeren.

 **NOTAT:** Computeren understøtter kun IEEE 1394a-standard.

Sørg for, at kablet til IEEE 1394-enheden er tilsluttet korrekt til enheden og til stikket på computeren

Sørg for, at IEEE 1394-enheden er aktiveret i systemkonfigurationen — For mere information om brug af systeminstallationsprogrammet skal du se *Dell™ Teknologiguide* på computeren eller på support.dell.com.

Kontroller, om IEEE 1394-enheden bliver fundet af Windows —

Windows XP:

1. Klik på **Start**, og klik derefter på **Kontrolpanel**.
2. Under **Vælg en kategori** skal du klikke på **Ydelse og vedligeholdelse**® **System**® **Egenskaber for system**® **Hardware**® **Enhedshåndtering**.

Windows Vista:

1. Klik på **Start**  **Kontrolpanel**® **Hardware og lyd**.
2. Klik på **Enhedshåndtering**.

Hvis IEEE 1394-enheden vises, har Windows fundet enheden.

Hvis du har problemer med en Dell IEEE 1394-enhed — Kontakt Dell Support.

Hvis du har problemer med en IEEE 1394-enhed, som ikke er leveret af Dell — Kontakt producenten af IEEE 1394-enheden.

Problemer med software og med, at computeren hænger

 **ADVARSEL:** Inden du starter nogen af fremgangsmåderne i dette afsnit, skal du følge de sikkerhedsinstruktioner, der fulgte med computeren.

Computeren starter ikke

Kontroller diagnosticeringslamperne — Se [Problemer med strøm](#).

Sørg for, at strømkablet er tilsluttet korrekt til computeren og stikkontakten

Computeren reagerer ikke

 **VARSEL:** Du kan miste data, hvis du ikke kan udføre en nedlukning af operativsystemet.

Sluk computeren — Hvis du ikke kan få en reaktion ved at trykke på en tast på tastaturet eller ved at bevæge musen, skal du trykke på og holde tænd/sluk-knappen nede i 8-10 sekunder (indtil computeren slukkes) og derefter tænde computeren.

Et program reagerer ikke

Afslut programmet —

1. Tryk <Ctrl><Shift><Esc> samtidigt for at starte Jobliste.
2. Klik på fanen **Programmer**.
3. Klik for at vælge det program, der ikke længere svarer.
4. Klik på **Afslut job**.

Et program bliver ved med at gå ned

 **NOTAT:** De fleste softwareprogrammer indeholder installationsinstruktioner i dokumentationen eller på en diskette, en cd eller en dvd.

Læs dokumentationen til softwaren — Hvis det er nødvendigt, skal du afinstallere programmet og derefter geninstallere det.

Et program er beregnet til en tidligere version af Windows operativsystemet

Kør guiden Programkompatibilitet —

Windows XP:

Guiden Programkompatibilitet konfigurerer et program, så det kører i et miljø, der minder om ikke-XP operativsystemmiljøer.

1. Klik **Start**® **Alle programmer**® **Tilbehør**® **Guiden programkompatibilitet**® **Næste**.
2. Følg vejledningen på skærmen.

Windows Vista:

Guiden Programkompatibilitet konfigurerer et program, så det kører i et miljø, der minder om ikke-Windows Vista operativsystemmiljøer.

1. Klik **Start** ® **Kontrolpanel**® **Programmer**® **Brug et ældre program sammen med denne version af Windows**.
2. Klik **Næste** på velkomstskræmbilledet.
3. Følg vejledningen på skærmen.

Der vises en helt blå skærm

Sluk computeren — Hvis du ikke kan få en reaktion ved at trykke på en tast på tastaturet eller ved at bevæge musen, skal du trykke på og holde tænd/sluk-knappen nede i 8-10 sekunder (indtil computeren slukkes) og derefter tænde computeren.

Andre softwareproblemer

Se i softwaredokumentationen, eller kontakt software-producenten for at få oplysninger om fejlfinding —

- Kontroller, at programmet er kompatibelt med det operativsystem, der er installeret på computeren.
- Kontroller, at computeren opfylder de minimumskrav til hardwaren, der er en forudsætning for at køre softwaren. Yderligere oplysninger finder du i softwaredokumentationen.
- Kontroller, at programmet er installeret og konfigureret rigtigt.
- Sørg for at enhedsdriverne ikke er i konflikt med programmet.
- Hvis det er nødvendigt, skal du afinstallere programmet og derefter geninstallere det.

Sikkerhedskopier dine filer med det samme

Brug et virus-scanningsprogram til at kontrollere harddisk, disketter, cd'er eller dvd'er

Gem og luk alle åbne filer eller programmer, og sluk computeren via menuen Start.

Problemer med hukommelse

 **ADVARSEL:** Inden du starter nogen af fremgangsmåderne i dette afsnit, skal du følge de sikkerhedsinstruktioner, der fulgte med computeren.

Hvis du får en meddelelse om utilstrækkelig hukommelse —

- Gem og luk alle åbne filer, og afslut alle åbne programmer, som du ikke bruger, for at se, om det løser problemet.
- Oplysninger om mindstekravene til hukommelsen finder du i softwaredokumentationen. Installér eventuelt yderligere hukommelse (se [Isætning af et hukommelsesmodul](#)).
- Genanbring hukommelsesmodulerne (se [Hukommelse](#)) for at sikre, at computeren kommunikerer korrekt med

- hukommelsen.
- Kør Dell Diagnostics (se [Dell Diagnosticering](#)).

Hvis du oplever andre problemer med hukommelsen —

- Genanbring hukommelsesmodulerne (se [Hukommelse](#)) for at sikre, at computeren kommunikerer korrekt med hukommelsen.
- Sørg for at følge hukommelsesinstallationsvejledningerne (se [Isætning af et hukommelsesmodul](#)).
- Kontroller, at den hukommelse, du bruger, understøttes af computeren. For mere information om hvilken hukommelsestype, der understøttes af computeren, skal du se *Opsætning og hurtig referenceguide* for din computer på support.dell.com.
- Kør Dell Diagnostics (se [Dell Diagnosticering](#)).

Problemer med strøm

 **ADVARSEL:** Inden du starter nogen af fremgangsmåderne i dette afsnit, skal du følge de sikkerhedsinstruktioner, der fulgte med computeren.

Hvis lampen for strøm lyser grønt, og computeren ikke reagerer — Se [Diagnosticeringslamper](#).

Hvis lampen for strøm er slukket — Computeren er enten slukket eller strømforsynes ikke.

- Genanbring strømkablet i strømticket bag på computeren og stikkontakten.
- Omgå strømskinner, forlængerledninger og andre strømbeskyttelsesenheder for at kontrollere, at computeren tændes korrekt.
- Kontroller, at eventuelle strømskinner, der anvendes, er tilsluttet en stikkontakt, og at de er tændt.
- Kontroller, om stikkontakten virker, ved at teste den med et andet apparat som f.eks. en lampe.

Udeluk forstyrrelse — Mulige årsager til forstyrrelse kan være:

- Strøm-, tastatur- og museforlængerledninger
- For mange enheder, der er tilsluttet den samme strømskinne
- Flere strømskinner, der er tilsluttet samme stikkontakt

Problemer med lyd og højttalere

 **ADVARSEL:** Inden du starter nogen af fremgangsmåderne i dette afsnit, skal du følge de sikkerhedsinstruktioner, der fulgte med computeren.

Der kommer ingen lyd fra højttalerne

 **NOTAT:** Lydstyrkereguleringen i MP3- og andre medieafspillere tilsidesætter eventuelt lydstyrkeindstillingerne i Windows. Kontroller altid for at sikre, at lydstyrken på medieafspilleren (-afspillerne) ikke er blevet skruet ned eller slukket.

Juster lydstyrken i Windows — Klik eller dobbeltklik på højttalerikonet i skærbilledets nederste højre hjørne. Sørg for, at der er skruet op for lyden, og at lyden ikke er slået fra.

Fjern hovedtelefonerne fra hovedtelefonstikket — Lyden fra højttalerne deaktiveres automatisk, når hovedtelefonerne tilsluttes hovedtelefonstikket på computerens frontpanel.

Eliminer eventuel interferens — Sluk alle ventilatorer, glødelamper eller halogenlamper i nærheden for at kontrollere for interferens.

Kør Hardware Troubleshooter — Se [Hardwarefejlfinding](#).

Ingen lyd fra hovedtelefoner

Kontroller hovedtelefonernes kabeltilslutning — Sørg for, at hovedtelefonkablet er sat solidt ind i hovedtelefonstikket. Se *Opsætning og hurtig referenceguide* for din computer på support.dell.com.

Juster lydstyrken i Windows — Klik eller dobbeltklik på højttalerikonet i skærbilledets nederste højre hjørne. Sørg for, at der er skruet op for lyden, og at lyden ikke er slået fra.

Problemer med grafik og skærme

 **ADVARSEL:** Inden du starter nogen af fremgangsmåderne i dette afsnit, skal du følge de sikkerhedsinstruktioner, der fulgte med computeren.

 **VARSEL:** Hvis computeren blev leveret med et PCI-grafikkort installeret, er det ikke nødvendigt at fjerne kortet, hvis du installerer flere grafikkort. Kortet skal dog bruges i forbindelse med fejlfinding. Hvis du fjerner kortet, skal du opbevare det på et sikkert sted. Du kan finde flere oplysninger om dit grafikkort på support.dell.com.

Kontroller diagnosticeringslamperne — Se [Diagnosticeringslamper](#).

Kontroller indstillingerne for skærmen — Se *Dell™ Teknologiguide* på din computer eller på support.dell.com.

Juster skærmindstillingerne i Windows —

Windows XP:

1. Klik på **Start**® **Kontrolpanel**® **Udseende og temaer**.
2. Klik på det område, du vil ændre, eller klik på ikonet **Skærm**.
3. Prøv at vælge andre indstillinger for **Farve kvalitet** og **Skærmopløsning**.

Windows Vista:

1. Klik på **Start**  **Kontrolpanel**® **Hardware og lyd**® **Personlig tilpasning**® **Skærmindstillinger**.
2. Juster indstillingerne for **Opløsning** og **Farve** efter behov.

Kun en del af skærmen kan læses

Tilslut en ekstern skærm —

1. Sluk computeren, og tilslut en ekstern skærm til computeren.
2. Tænd computeren og derefter skærmen, og juster skærmens lysstyrke og kontrast.

Hvis den eksterne skærm fungerer, er computerens skærm eller skærmcontrolleren muligvis defekt. Kontakt Dell Support.

Dells tekniske opdateringsservice

Dells tekniske opdateringsservice udsender proaktive e-mail-underretninger om software- og hardwareopdateringer til din computer. Denne ydelse er gratis og kan tilpasses med indhold, format og hvor ofte, du modtager meddelelser.

For at tilmelde dig Dell teknisk opdateringsservice, skal du gå til support.dell.com/technicalupdate.

Dell Support Utility (supportprogram)

Dell Support Utility er installeret på computeren og tilgængelig fra Dell Support, , ikonet på værktøjslinjen eller via knappen **Start**. Brug dette supporthjelpeprogram til at få oplysninger til selvhjælp, softwareopdateringer og sundhedsscanninger af dit computermiljø.

Adgang til Dell Support Utility (supportprogram)

Åbn Dell Support Utility (supportprogrammet) via  ikonet på værktøjslinjen eller menuen **Start**.

Hvis ikonet Dell Support ikke vises på proceslinjen:

1. Klik **Start® Alle programmer® Dell Support® Dell Support Settings** (indstillinger).
2. Sørg for at **Show icon on the taskbar** (vis ikon på proceslinjen) er markeret.

 **NOTAT:** Hvis der ikke er adgang til Dell Support Utility via menuen **Start**, skal du gå til **support.dell.com** og downloade softwaren.

Dell Support Utility er tilpasset til dit computermiljø.



Ikonet på proceslinjen fungerer forskelligt, når du klikker, dobbeltklikker eller højreklikker på det

Klik på ikonet Dell Support

Klik eller højreklik på  ikonet for at udføre følgende opgaver.

- Kontroller dit computermiljø.
- Få vist indstillingerne for Dell Support Utility.
- Åbn Hjælp-filen for Dell Support Utility.
- Få vist ofte stillede spørgsmål.
- Få mere at vide om Dell Support Utility.
- Deaktiver Dell Support Utility.

Dobbelt-klik på ikonet Dell Support

Dobbeltklik på ikonet  for manuelt at kontrollere dit computermiljø, få vist ofte stillede spørgsmål, få adgang til hjælpefilen for Dell Support Utility og få vist indstillinger for Dell Support.

Ydrligere informationer om Dell Support Utility finder du ved at klikke på spørgsmålstegnet (?) øverst på **Dell™ Support** skærmen.

[Tilbage til indholdssiden](#)

Skærm

Dell™ Vostro™ 1710 Servicemanual

- [Skærmmodul](#)
- [Skærmlade](#)
- [Skærmpanel](#)
- [Skærmkabel](#)
- [Kamera- og mikrofonanordning](#)

Skærmmodul

Fjernelse af skærmmodulet

△ **ADVARSEL:** Før du starter på følgende procedure, skal du følge sikkerhedsanvisningerne, som fulgte med din computer.

1. Følg procedurerne i [Før du håndterer computeren](#).
2. Fjern antennekablerne fra WLAN-kortet (se [Fjernelse af et WLAN-kort](#)).
3. Med computerbunden opad fjernes de to M2,5 x 8 mm skruer, som holder skærmanordningen fast i begge hjørner af computeren.
4. Med computerbunden opad fjernes M2,5 x 5 mm skruen, som sidder i bunden af batteribåsen nær computerens kant.
5. Fjern hængseldækslet (se [Fjernelse af hængseldækslet](#)).
6. Fjern tastaturet (se [Fjernelse af tastaturet](#)).

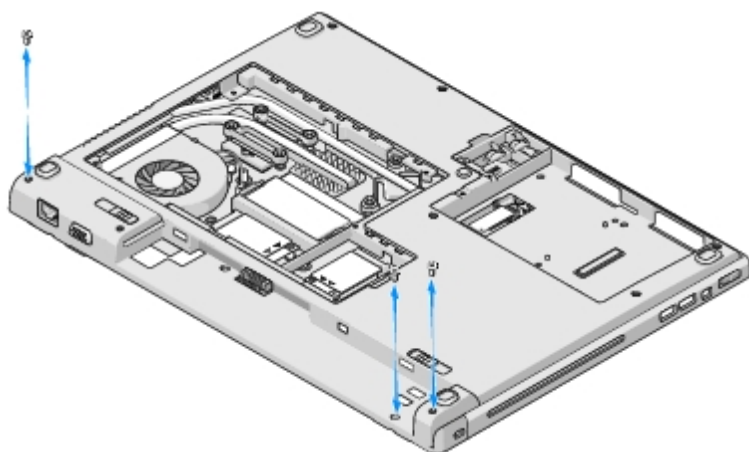

7. Med computerbunden opad fjernes i rækkefølge de tre nummererede M2,5 x 5 mm skruer fra skærmanordningens bund.
8. Fjern den skrue, som holder skærmkablet fast i bunden af skærmanordningen.
9. Tag skærmkablet ud af skærmkablets stik på systemkortet.

➡ **VARSEL:** Sørg for, at antennekablerne ikke sidder fast under plastikfligene på håndledsstøtten.

10. Løft antennekablerne fra fligene på håndledsstøtten og skub kablet ud under håndledsstøtten.

11. Løft skærmsættet ud af computeren.

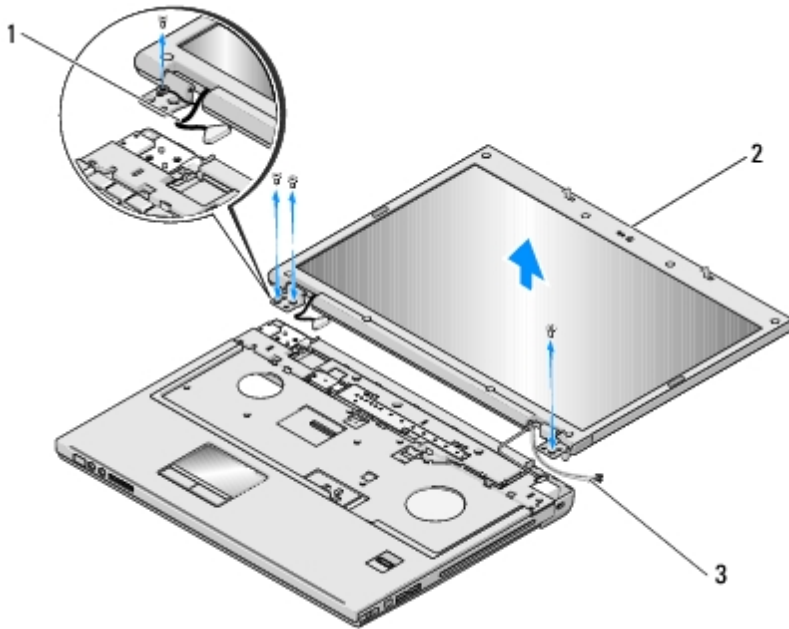

1	skærmkabel	2	Skærmmodul
3	antennekabler		

Isætning af skærmen

⚠ **ADVARSEL:** Før du starter på følgende procedure, skal du følge sikkerhedsanvisningerne, som fulgte med din computer.

Denne procedure forudsætter, at du har fuldført proceduren til fjernelse [Fjernelse af skærmmodulet](#).

1. Flugt skærmhængslerne med hullerne i computerens bund, og sænk derefter skærmen på plads.

➡ **VARSEL:** Sørg for, at skærmkablet og antennekablerne sidder rigtigt og fast under plastikfligene på håndledsstøtten.

2. Med computerbunden opad fjernes i rækkefølge de tre nummererede M2,5 x 5 mm skruer, som holder skærmanordningens bund.

3. Før antennekablerne under plastikfligene på håndledsstøtten.

4. Træk antennekablerne gennem hullet i håndledsstøtten og computerens bund.

5. Forbind skærmkablet til skærmkabelstikket på systemkortet.

6. Fjern den skrue, som holder skærmkablet fast i bunden af skærmanordningen.

7. I sekventiel rækkefølge sættes de fire M2.5 x 5 mm skruer i skærmens bund i.

8. Sæt tastaturet på (se [Isætning af tastaturet](#)).

9. Sæt hængseldækslet på igen (se [Påsætning af hængseldækslet](#)).

10. Luk skærmen, og vend computeren om.
11. Med computerbunden opad fjernes den skruen, som sidder i bunden af batteribåsen nær computerens kant.
12. Sæt de to M2,5 x 8 mm skruer i, som holder skærmanordningen i begge hjørner af computeren.
13. Sæt antennekablerne i WLAN-kortet igen (se [Isætning af et WLAN-kort](#)).

Skærmlade

Fjernelse af skærmladen

ADVARSEL: Før du starter på følgende procedure, skal du følge sikkerhedsanvisningerne, som fulgte med din computer.

1. Følg procedurerne i [Før du håndterer computeren](#).
2. Fjern antennekablerne fra WLAN-kortet (se [Fjernelse af et WLAN-kort](#)).
3. Fjern hængseldækslet (se [Fjernelse af hængseldækslet](#)).
4. Fjern tastaturet (se [Fjernelse af tastaturet](#)).
5. Fjern skærmpanelet (se [Fjernelse af skærmmodulet](#)).
6. Fjern de otte gummistødpuder rundt om skærmfacetten.
7. Fjern de fire M2,5 x 5 mm skruer og fire passkrue rundt om skærmfacetten.

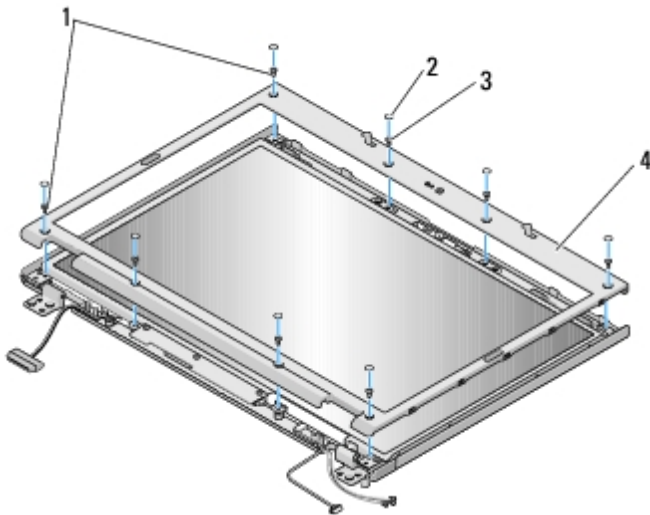

1	M2,5 x 5-mm skruer (4)	2	gummistødpuder (8)
3	M2.5 x 5 mm passkrue (6)	4	skærmramme

VARSEL: Fjernelse af rammen fra topdækslet kræver stor forsigtighed for at undgå skade på pladen.

8. Idet du starter ved skærmrammens midte forned, bruger du fingrene til at adskille rammen fra topdækslet, og derefter løftes de inderste kanter for at fjerne resten af pladen.

Isætning af skærmladen

 **ADVARSEL:** Før du starter på følgende procedure, skal du følge sikkerhedsanvisningerne, som fulgte med din computer.

Denne procedure forudsætter, at du har fuldført proceduren til fjernelse [Fjernelse af skærmladen](#).

1. Fra et vilkårligt hjørne bruger du fingrene til forsigtigt at sætte rammen på plads på topdækslet.
 2. Fjern de fire M2,5 x 5 mm skruer og fire passkrue rundt om skærmpacetten.
 3. Fjern de otte gummistødpuder rundt om skærmpacetten.
 4. Sæt skærmpacetten på (se [Isætning af skærmen](#)).
 5. Sæt tastaturet på (se [Isætning af tastaturet](#)).
 6. Sæt hængseldækslet på igen (se [Påsætning af hængseldækslet](#)).
 7. Sæt antennekablerne i WLAN-kortet igen (se [Isætning af et WLAN-kort](#)).
-

Skærmpacette

Fjernelse af skærmpacette

 **ADVARSEL:** Før du starter på følgende procedure, skal du følge sikkerhedsanvisningerne, som fulgte med din computer.

1. Følg procedurene i [Før du håndterer computeren](#).
2. Fjern antennekablerne fra WLAN-kortet (se [Fjernelse af et WLAN-kort](#)).
3. Fjern hængseldækslet (se [Fjernelse af hængseldækslet](#)).
4. Fjern tastaturet (se [Fjernelse af tastaturet](#)).
5. Fjern skærmpacette (se [Fjernelse af skærmpacette](#)).
6. Fjern skærmladen (se [Fjernelse af skærmladen](#)).
7. Fjern de to M2.5 x 5 mm skruer fra skærmpacettehængslerne.
8. Løft den øverste kant af skærmpacetteanordningen af topdækslet.
9. Fjern de otte M2 x 3 mm skruer fra skærmpacette.

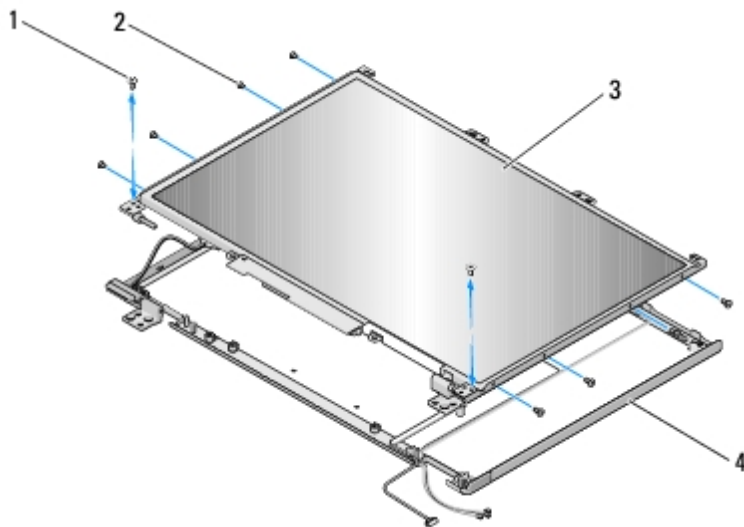

1	M2,5 x 5 mm skruer (2)	2	M2 x 3 mm skruer (8)
3	skærmpanel	4	topdæksel

Påsætning af skærmpanelet

⚠ ADVARSEL: Før du starter på følgende procedure, skal du følge sikkerhedsanvisningerne, som fulgte med din computer.

Denne procedure forudsætter, at du har fuldført proceduren til fjernelse [Fjernelse af skærmpanelet](#).

1. Sæt de otte M2 x 3 mm skruer i skærmpanelet.
2. Anbring skærmpanelet i topdækslet.
3. Flugt stifterne øverst på skærmhængselpanelerne og anbring skærmpanelet i topdækslet.
4. Sæt de to M2,5 x 5 mm skruer på hængslerne.
5. Sæt skærmladen på (se [Isætning af skærmladen](#)).
6. Sæt skærmpanelet på (se [Isætning af skærmen](#)).
7. Sæt tastaturet på (se [Isætning af tastaturet](#)).
8. Sæt hængseldækslet på igen (se [Påsætning af hængseldækslet](#)).
9. Sæt antennekablerne i WLAN-kortet igen (se [Isætning af et WLAN-kort](#)).

Skærmkabel

Fjernelse af skærmkablet

⚠ ADVARSEL: Før du starter på følgende procedure, skal du følge sikkerhedsanvisningerne, som fulgte med din computer.

1. Følg procedurerne i [Før du håndterer computeren](#).

2. Fjern antennekablerne fra WLAN-kortet (se [Fjernelse af et WLAN-kort](#)).
3. Fjern hængseldækslet (se [Fjernelse af hængseldækslet](#)).
4. Fjern tastaturet (se [Fjernelse af tastaturet](#)).
5. Fjern skærmpanelet (se [Fjernelse af skærmmodulet](#)).
6. Fjern skærmladen (se [Fjernelse af skærmladen](#)).
7. Fjern skærmladen (se [Fjernelse af skærmpanelet](#)).
8. Fjern de to M2.5 x 5-mm skruer fra hængslerne.
9. Fjern skærmladen (se [Fjernelse af skærmpanelet](#)).
10. Løft skærmpanelet ud af topdækslet.
11. Tag skærmkablet ud af stikket bag på skærmpanelet.
12. Tag skærmkablet ud af stikket bag på skærmpanelet.

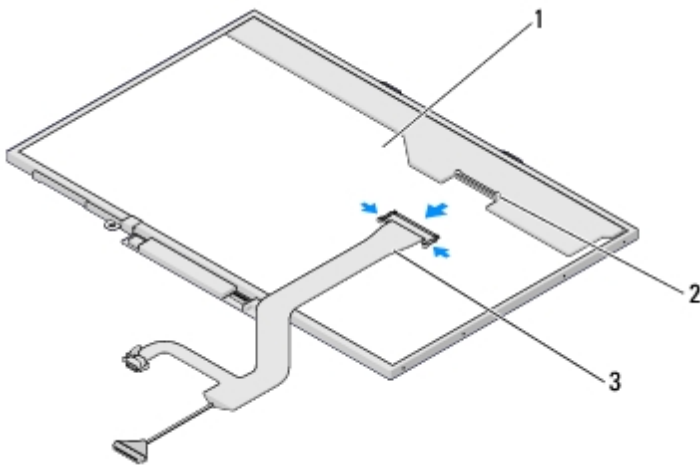

1	skærmpanel	2	skærmkabelstik
3	skærmkabel		

Påsætning af skærmkablet

⚠ ADVARSEL: Før du starter på følgende procedure, skal du følge sikkerhedsanvisningerne, som fulgte med din computer.

Denne procedure forudsætter, at du har fuldført proceduren til fjernelse [Fjernelse af skærmkablet](#).

1. Tag skærmkablet ud af stikket bag på skærmpanelet.
2. Forbind skærmkablet til stikket bag på skærmpanelet.
3. Flugt stifterne øverst på skærmhængselpanelerne og anbring skærmpanelet i topdækslet.
4. Sæt de to M2,5 x 5 mm skruer på hængslerne.
5. Sæt skærmpanelet på igen (se [Påsætning af skærmpanelet](#)).
6. Sæt skærmladen på (se [Isætning af skærmladen](#)).

7. Sæt skærmpanelet på (se [Isætning af skærmen](#)).
8. Sæt tastaturet på (se [Isætning af tastaturet](#)).
9. Sæt hængseldækslet på igen (se [Påsætning af hængseldækslet](#)).
10. Sæt antennekablerne i WLAN-kortet igen (se [Isætning af et WLAN-kort](#)).

Kamera- og mikrofonanordning

Fjernelse af kamera- og mikrofonanordningen

⚠ ADVARSEL: Før du starter på følgende procedure, skal du følge sikkerhedsanvisningerne, som fulgte med din computer.

1. Følg procedurerne i [Før du håndterer computeren](#).
2. Fjern antennekablerne fra WLAN-kortet (se [Fjernelse af et WLAN-kort](#)).
3. Fjern hængseldækslet (se [Fjernelse af hængseldækslet](#)).
4. Fjern tastaturet (se [Fjernelse af tastaturet](#)).
5. Fjern skærmpanelet (se [Fjernelse af skærmmodulet](#)).
6. Fjern skærmladen (se [Fjernelse af skærmladen](#)).
7. Fjern M2 x 3 mm skruen, som holder kamera/mikrofonanordningen fast.
8. Løft kameraet/mikrofonen ud af topdækslet og afbryd kamera/mikrofonkablet.

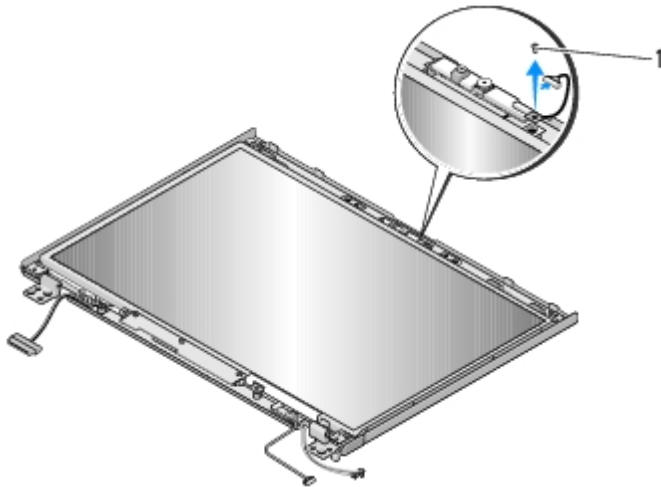

1	M2 x 3 mm skrue (1)
---	---------------------

Isætning af kamera- og mikrofonanordningen

⚠ ADVARSEL: Før du starter på følgende procedure, skal du følge sikkerhedsanvisningerne, som fulgte med din computer.

Denne procedure forudsætter, at du har fuldført proceduren til fjernelse [Fjernelse af kamera- og mikrofonanordningen](#).

1. Sæt kamera/mikrofonkablet i stikket på kamera/mikrofonanordningen.
2. Anbring kameraet/mikrofonen i topdækslet og sæt M2 x 3 mm skruen, som holder kamera/mikrofonanordningen fast på topdækslet, i.
3. Sæt skærmladen på (se [Isætning af skærmladen](#)).
4. Sæt skærmpanelet på (se [Isætning af skærmen](#)).
5. Sæt tastaturet på (se [Isætning af tastaturet](#)).
6. Sæt hængseldækslet på igen (se [Påsætning af hængseldækslet](#)).
7. Sæt antennekablerne i WLAN-kortet igen (se [Isætning af et WLAN-kort](#)).

[Tilbage til indholdssiden](#)

Før du håndterer computeren

Dell™ Vostro™ 1710 Servicemanual

- [Anbefalede værktøjer](#)
- [Dette skal du vide af hensyn til din sikkerhed](#)

Dette kapitel indeholder procedurer til fjernelse og installation af komponenterne i computeren. Medmindre andet er anført, forudsætter hver procedure at:

- Du har udført trinene i [Før du håndterer computeren](#).
- Du har læst sikkerhedsinformationen, som fulgte med din computer.
- Når du udskifter en komponent, har du allerede fjernet den originale, hvis en sådan var installeret.

 **NOTAT:** Farven på din computer og visse komponenter kan variere fra, hvad der vist her.

Anbefalede værktøjer

Procedurerne i dette dokument kræver eventuelt følgende værktøj:

- Lille, almindelig skruetrækker
 - Stjerneskrue-trækker
 - En lille plastiksyl
 - Flash BIOS-opdatering (se Dells supportwebsted på support.dell.com)
-

Dette skal du vide af hensyn til din sikkerhed

Brug følgende sikkerhedsinstruktioner som hjælp til at sikre din egen sikkerhed og for at beskytte computeren og arbejdsmiljøet mod potentiel beskadigelse.

- △ **ADVARSEL:** Inden du starter nogen af fremgangsmåderne i dette afsnit, skal du følge de sikkerhedsinstruktioner, der fulgte med computeren.
- △ **ADVARSEL:** Mange reparationer må kun udføres af en certificeret servicetekniker. Du må kun udføre fejlsøgning og enkle reparationer, som er autoriseret i din produktdokumentation, eller som du vejledes til af vores online- eller telefonservice og supportteam. Beskadigelse pga. servicering, der ikke er autoriseret af Dell, dækkes ikke af din garanti. Læs og følg sikkerhedsinstruktionerne, der kom med produktet.
- ➡ **VARSEL:** For at undgå elektrostatisk afladning bør du jorde dig selv ved hjælp af en jordingsrem eller ved jævnlige at røre ved en umalet metaloverflade (f.eks. et stik på bagsiden af computeren).
- ➡ **VARSEL:** Håndter komponenter og kort forsigtigt. Rør ikke ved komponenterne eller kortenes kontaktområder. Hold et kort i kanterne eller i opsætningsrammen. Hold en komponent som f.eks. en processor ved dens kanter og ikke ved dens ben.
- ➡ **VARSEL:** Ved frakobling af et kabel skal du trække i dets stik eller dets trækflig, ikke i selve kablet. For kabelforbindelser med bøjlelås skal du trykke indad på bøjlelåsene for at løsne stikket. Ved tilkobling af et kabel skal du sørge for, at stikkene vender rigtigt og er ført lige ind for at undgå at beskadige stikket og/eller stikkets ben.

1. Sørg for, at arbejdsoverfladen er jævn og ren for at forhindre, at computerdækslet bliver ridset.

2. Sluk computeren.

- I Windows XP skal du klikke på **Start® Luk computeren® Luk computeren**.
- I Windows Vista skal du klikke på **Start**  , klikke på pile- ikonet og derefter klikke på **Luk computeren** for at slukke for computeren.

 **NOTAT:** Sørg for, at computeren er slukket, og at den ikke er i en strømstyringstilstand. Hvis du ikke kan lukke computeren ved hjælp af operativsystemet, skal du trykke på tænd/sluk-knappen og holde den nede i 4 sekunder.

3. Frakobl computeren og alle tilsluttede enheder fra deres stikkontakter.

 **VARSEL:** For at afbryde et netværkskabel, skal kablet først fjernes fra computeren og derefter fra netværksstikket i væggen.

4. Frakobl alle telefon- og netværkskabler fra computeren.

5. Fjern evt. installerede kort fra ExpressCard-stikket og 8-i-1- hukommelseslæseren.

 **VARSEL:** For at undgå skade på systemkortet skal du fjerne batteriet fra batteribåsen, før du foretager service på computeren.

 **NOTAT:** For at undgå skade på computeren, må du kun bruge det batteri, der er beregnet til denne bestemte Dell-computer. Brug ikke batterier, som er beregnet til andre Dell-computere.

6. Vend computeren om.

7. Skub batteriets frigørelseslås til den åbne position.

8. Skub batteriet ud af båsen.

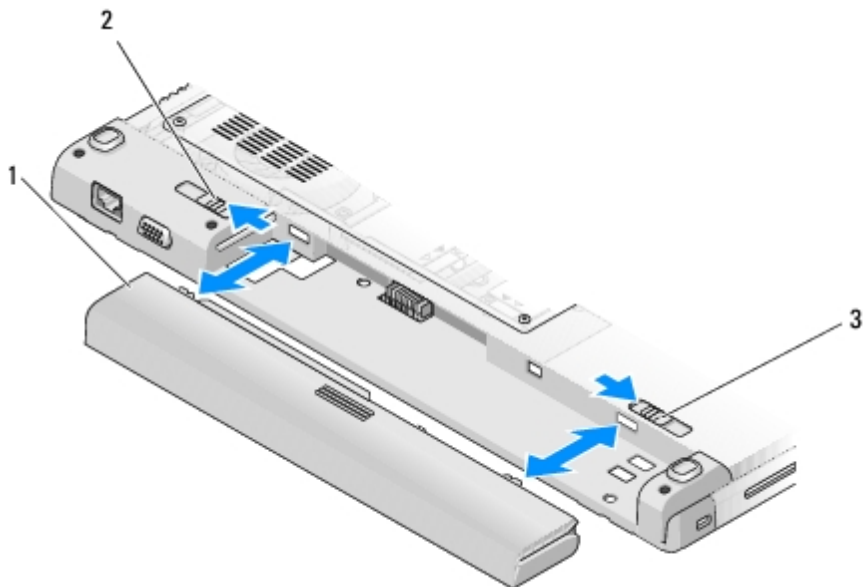

1	batteri	2	batteriets frigørelseslås
3	batteriets frigørelseslås		

9. Vend computeren om, åbn skærmen og tryk på tænd/sluk-knappen for at jorde systemkortet.

[Tilbage til indholdssiden](#)

Håndledsstøtte

Dell™ Vostro™ 1710 Servicemanual

- [Fjernelse af håndledsstøtten](#)
- [Udskiftning af håndledsstøtten](#)

Fjernelse af håndledsstøtten

ADVARSEL: Før du starter på følgende procedure, skal du følge sikkerhedsanvisningerne, som fulgte med din computer.

1. Følg procedurerne i [Før du håndterer computeren](#).
2. Fjern harddiskdækslet. Se [Fjernelse af harddisken](#) for en illustration af hukommelsesdækslet.
3. Fjern WLAN-kortet (se [Fjernelse af et WLAN-kort](#)).
4. Fjern evt. kort eller indstik, som er installeret i ExpressCard-stikket og 8-i-1-kortstikket.
5. Fjern hængseldækslet (se [Fjernelse af hængseldækslet](#)).
6. Fjern tastaturet (se [Fjernelse af tastaturet](#)).
7. Fjern skærmpanelet (se [Fjernelse af skærmmodulet](#)).
8. Fjern de otte M2,5 x 8 mm skruer fra bunden af computeren og en M2 x 3 mm skrue fra blæseren.

NOTAT: Skruelaceringerne kan variere lidt fra det billede, som er vist nedenfor.

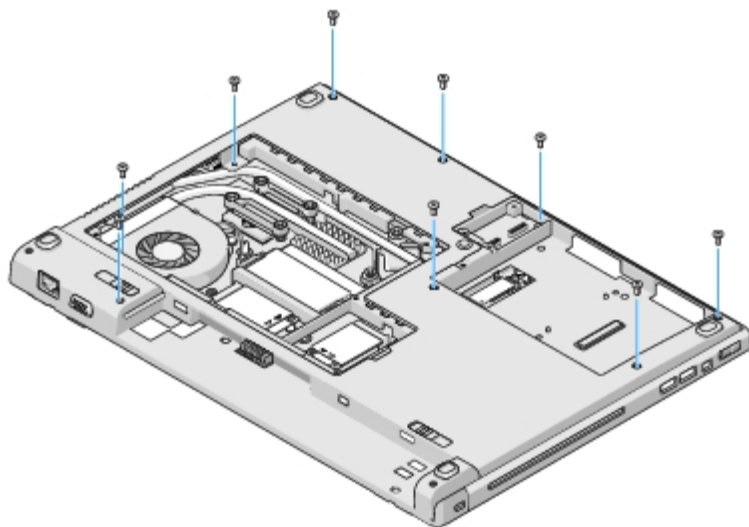

9. Vend computeren om, og fjern de otte M2,5 x 5 mm skruer, som holder toppen af håndledsstøtten fast. Brug "P"-symbolerne, som er placeret på håndledsstøtten til hjælp til at finde skruens placering.
10. Fjern de tre hætteskruer, som er placeret mod håndledsstøttens skærmende.

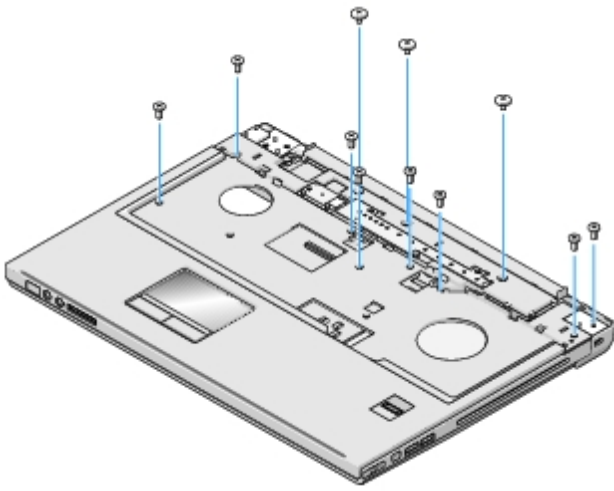

11. Afbryd stikket til pladen med multimedieknappen fra systemkortet.
12. Tag stikket til berøringspladen ud af systemkortet.
13. Tag stikket til fingertryksaf læserstikket ud af systemkortet.

⚠ VARESEL: Brug ikke tvang til at adskille håndledsstøtten fra computeren. Hvis du mærker modstand skal du forsigtigt bøje eller trykke håndledsstøtten eller gå langs kanten ud fra modstandsområdet, til håndledsstøtten er fri.

14. Idet du går fra venstre mod højre skal du forsigtigt løfte håndledsstøtten langs den bageste kant, ved hængseldækslerne og forsigtigt løfte håndledsstøtten.

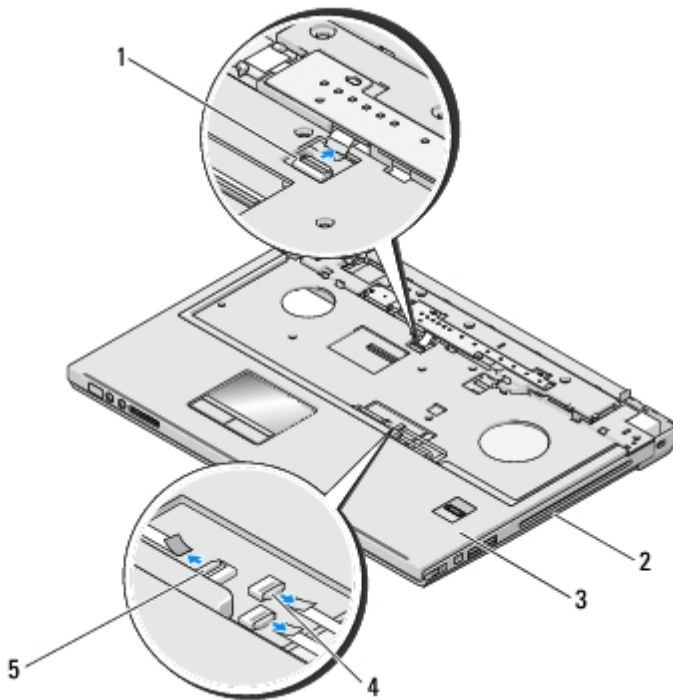

1	multimediepanelstik	2	computerbund
3	håndledsstøtte	4	fingeraftrykslæserens stik
5	berøringsfeltets stik		

Udskiftning af håndledsstøtten

 **ADVARSEL:** Før du starter på følgende procedure, skal du følge sikkerhedsanvisningerne, som fulgte med din computer.

 **VARSEL:** Sørg for, at berøringspladekablet og kablet til det indvendige kort med Bluetooth® trådløs teknologi er trukket korrekt, før håndledsstøtten klikkes på plads.

Denne procedure forudsætter, at du har fuldført proceduren til fjernelse [Fjernelse af håndledsstøtten](#).

1. Flugt håndledsstøtten med computerbunden og klik den forsigtigt på plads.
2. Tilslut berøringspladestikket på systemkortet.
3. Sæt stikket til pladen med multimedieknappen i systemkortet.
4. Sæt fingertryksaflæserstikket i systemkortet.
5. Skru de tre hætteskruer, som er placeret mod håndledsstøttens skærmende, i.
6. Sæt de otte M2,5 x 5 mm skruer i toppen af håndledsstøtten.
7. Vend computeren med bunden opad og skru de otte M2,5 x 8 mm skruer i bunden af computeren og en M2 x 3 mm skrue på blæseren for at fastgøre håndledsstøtten.
8. Sæt skærmpanelet på (se [Isætning af skærmen](#)).
9. Sæt tastaturet på (se [Isætning af tastaturet](#)).
10. Sæt hængseldækslet på igen (se [Påsætning af hængseldækslet](#)).
11. Sæt WLAN-kortet i (se [Isætning af et WLAN-kort](#)).
12. Sæt harddiskdækslet på plads igen. Se [Fjernelse af harddisken](#) for en illustration af hukommelsesdækslet.
13. Indsæt evt. indstik, som du fjernede fra ExpressCard-stikket og 8-i-1- kortstikket.

[Tilbage til indholdssiden](#)

Harddisk

Dell™ Vostro™ 1710 Servicemanual

[Fjernelse af harddisken](#)

[Isætning af harddisken](#)



NOTAT: Dell garanterer ikke kompatibilitet og yder ikke support til harddiske, der er købt fra andre leverandører end Dell.

Fjernelse af harddisken



ADVARSEL: Inden du starter nogen af fremgangsmåderne i dette afsnit, skal du følge de sikkerhedsinstruktioner, der fulgte med computeren.



ADVARSEL: Rør ikke harddiskens metalkabinet, hvis du fjerner harddisken fra computeren, mens disken er varm.



VARSEL: For at undgå datatab skal du slukke computeren, inden du fjerner harddisken. Fjern ikke harddisken, mens computeren er tændt eller i slumretilstand.



VARSEL: Harddiske er meget skrøbelige. Vær forsigtig, når du håndterer harddisken.

1. Følg procedurerne i [Før du håndterer computeren](#).
2. Luk skærmen, og vend computeren om.
3. Løsn de fem skruer, som holder harddiskens kabinetdæksel fast.
4. Fjern dækslet og læg det til side.

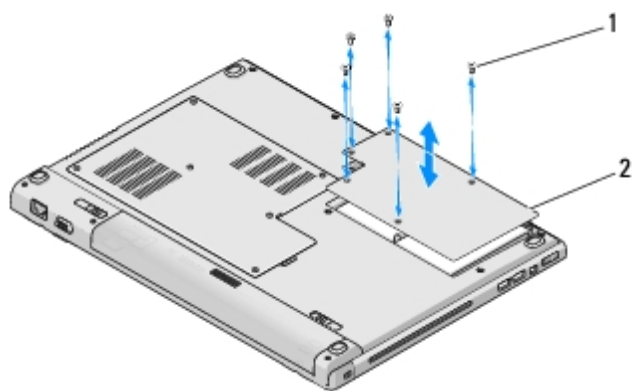

1	skruer (5)	2	harddiskdæksel
---	------------	---	----------------



VARSEL: Når harddisken ikke sidder i computeren, bør du opbevare den i en beskyttende antistatisk emballage.

5. Fjern de tre skruer, der fastgør harddisken til computeren.

Den ene skrue er fastgjort til en metalfane på harddiskens metalbase, og de to andre skruer er fastgjort på metalbasen.

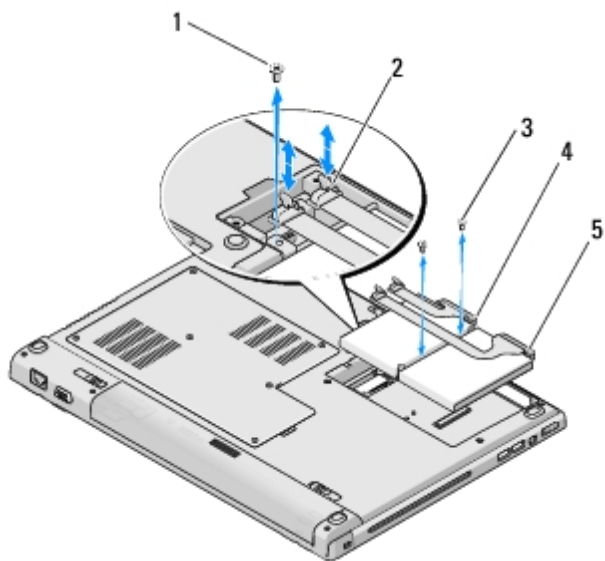

1	skrue, som er sidder fast på metalfligen (1)	2	harddiskkablets stik
3	skruer, som sidder fast på metalbunden (2)	4	harddiskkabel
5	harddisk		

6. Afbryd harddiskkablets stik fra bundkortet.

NOTAT: Harddiskkablets sidder fast i harddisken i den ene ende og i bundkortet i den anden ende. Forbindelsen til harddisken kan forblive intakt, når harddisken løftes op af computeren. Sørg for at afbryde harddiskkablets stik fra bundkortet, før harddisken fjernes.

7. Træk i mylarfligen for at løsne harddisken.

8. Løft harddisken og harddiskkablet ud af computeren. Det er måske nemmere at løfte harddisken, hvis du starter fra den side, som er modsat harddiskens forbindelse til harddiskkablet.

Isætning af harddisken

ADVARSEL: Inden du starter nogen af fremgangsmåderne i dette afsnit, skal du følge de sikkerhedsinstruktioner, der fulgte med computeren.

VARSEL: Harddiske er meget skrøbelige. Vær forsigtig, når du håndterer harddisken.

VARSEL: Skub harddisken på plads med et fast, jævnt fordelt tryk. For kraftigt tryk kan resultere i skade på stikket.

Denne procedure forudsætter, at du har fuldført proceduren til fjernelse [Fjernelse af harddisken](#).

1. Sæt de to skruer i, som holder harddisken på metalbunden.
2. Sørg for, at harddisken er forbundet til harddiskkablet.
3. Anbring harddisken og dens metalbund igen i harddiskkabinettet.
4. Tilslut harddiskkablets stik til bundkortet.
5. Skru skruen fra metalfligen i nærheden af harddiskkablet i igen.
6. Skru de to skruer, som holder harddisken fast på computerens bund, i.

7. Sæt harddiskdækslet på igen, idet hakkene ligestilles.
 8. Stram de fem skruer, som holder harddiskens kabinetdæksel fast.
 9. Installér om nødvendigt operativsystemet for din computer. For information om geninstallation af operativsystemet skal du se *Opsætning og hurtig referenceguide for din computer* på **support.dell.com**.
 10. Installér om nødvendigt drivere og funktioner for din computer. For information om geninstallation af drivere og funktioner skal du se *Opsætning og hurtig referenceguide for din computer* på **support.dell.com**.
-

[Tilbage til indholdssiden](#)

Fingeraftrykslæser

Dell™ Vostro™ 1710 Servicemanual

- [Fjernelse af fingertryksaflæseren](#)
- [Udskiftning af fingertryksaflæseren](#)

Fjernelse af fingertryksaflæseren

△ **ADVARSEL:** Før du starter på følgende procedure, skal du følge sikkerhedsanvisningerne, som fulgte med din computer.

1. Følg procedurerne i [Før du håndterer computeren](#).
2. Fjern harddiskdækslet. Se [Fjernelse af harddisken](#) for en illustration af hukommelsesdækslet.
3. Fjern WLAN-kortet (se [Fjernelse af et WLAN-kort](#)).
4. Fjern hængseldækslet (se [Fjernelse af hængseldækslet](#)).
5. Fjern tastaturet (se [Fjernelse af tastaturet](#)).
6. Fjern skærmpanelet (se [Fjernelse af skærmmodulet](#)).
7. Fjern håndledsstøtten (se [Fjernelse af håndledsstøtten](#)).
8. På undersiden af håndledsstøtten fjernes M2 x 3 mm skruen fra fingeraftrykslæserens dæksel og det tages ud af håndledsstøtten.
9. Drej fastgørelsesbøjlen på fingertryksaflæserstikket på håndledsstøtten opad for at løsne fingertryksaflæserens kabelstik.
10. Skub fingertryksaflæserkablet ud af fingertryksaflæserstikket.
11. Fjern fingertryksaflæseren fra håndledsstøtten.

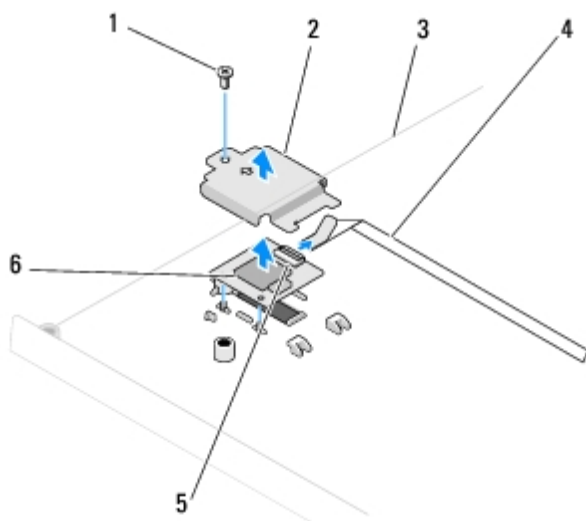

1	M2 x 3 mm skrue	2	fingeraftrykslæserens dæksel
3	undersiden af håndledsstøtten	4	fingeraftrykslæserens kabel

Udskiftning af fingertryksaflæseren

 **ADVARSEL:** Før du starter på følgende procedure, skal du følge sikkerhedsanvisningerne, som fulgte med din computer.

 **VARSEL:** Sørg for, at berøringspladekablet og kablet til det indvendige kort med Bluetooth® trådløs teknologi er trukket korrekt, før håndledsstøtten klikkes på plads.

Denne procedure forudsætter, at du har fuldført proceduren til fjernelse [Fjernelse af fingertryksaflæseren](#).

1. Anbring fingertryksaflæseren på undersiden af håndledsstøtten.
2. Sæt fingertryksaflæserens kabelstik i fingertryksaflæserstikket og drej fastgørelsesbøjlen nedad for at sætte kablet fast.
3. Sæt fingertryksaflæserens dæksel på og sæt M2 x 3 mm skruen i, som holder dækslet fast på håndledsstøtten.
4. Isæt håndledsstøtten (se [Udskiftning af håndledsstøtten](#)).
5. Sæt skærmpanelet på (se [Isætning af skærmen](#)).
6. Sæt tastaturet på (se [Isætning af tastaturet](#)).
7. Sæt hængseldækslet på igen (se [Påsætning af hængseldækslet](#)).
8. Sæt WLAN-kortet i (se [Isætning af et WLAN-kort](#)).
9. Sæt harddiskdækslet på plads igen. Se [Fjernelse af harddisken](#) for en illustration af hukommelsesdækslet.

[Tilbage til indholdssiden](#)

Kort til trådløst lokalnetværk (WLAN)

Dell™ Vostro™ 1710 Servicemanual

• [Fjernelse af et WLAN-kort](#)

• [Isætning af et WLAN-kort](#)

△ ADVARSEL: Inden du starter nogen af fremgangsmåderne i dette afsnit, skal du følge de sikkerhedsinstruktioner, der fulgte med computeren.

Din computer understøtter et modemkort. Hvis du har bestilt et WLAN-kort sammen med computeren, er kortet allerede installeret.

Fjernelse af et WLAN-kort

1. Følg procedurerne i [Før du håndterer computeren](#).
2. Vend computeren om.
3. Løsn de otte skruer, som holder hukommelsesdækslet fast. (Se [Fjernelse af et hukommelsesmodul](#) for en illustration af hukommelsesdækslet.)
4. Fjern hukommelsesdækslet og læg det til side.
5. Fjern M2 x 3-mm skruen, som sikrer WLAN-kortet

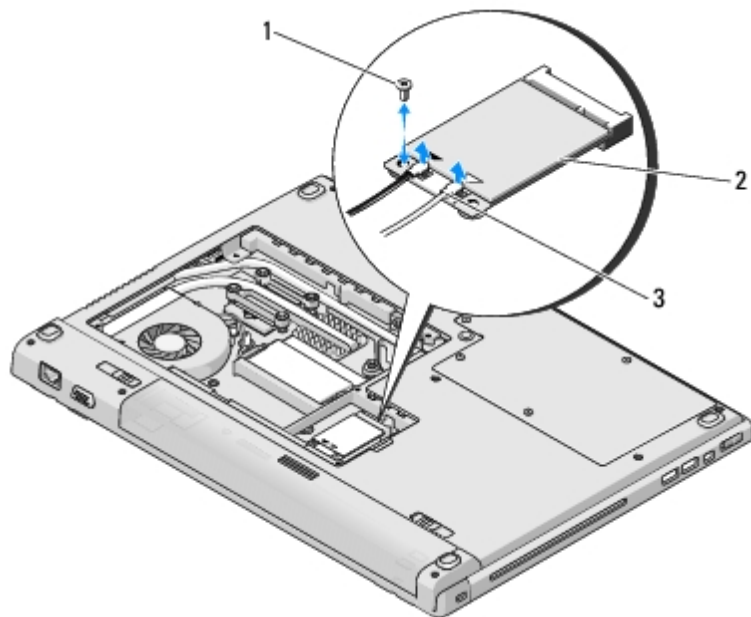

1	M2 x 3 mm skrue (1)	2	WLAN-kort
3	antennekabler (2)		

6. Skub WLAN-kortet ud af dets stik i en vinkel på 45 grader.
7. Drej hvert antennekabel, til det vender væk fra WLAN-kortet og træk derefter forsigtigt i kablet for at afbryde det.

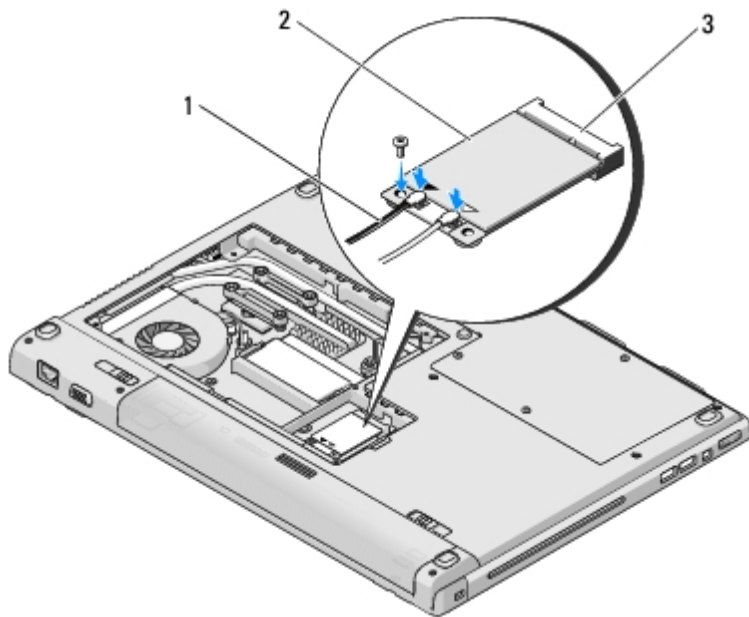

1	antennekabler (2)	2	WLAN-kort
3	systemkortstik		

Isætning af et WLAN-kort

- ➡ **VARSEL:** Stikkene er affasede, så de ikke kan indsættes forkert. Hvis du møder modstand skal du sørge for at kortets og systemkortets stik er overfor hinanden og derefter prøve igen.
- ➡ **VARSEL:** For at undgå at beskadige modemkortet må der aldrig placeres kabler under kortet.

Denne procedure forudsætter, at du har fuldført proceduren til fjernelse [Fjernelse af et WLAN-kort](#).

1. Sæt WLAN-kortets stik i systemkortet i en vinkel på 45 grader.
2. Sæt antennekablerne i det WLAN-kort, som du vil installere.

Hvis WLAN-kortet har to trekanten på mærket (hvid og sort), forbindes det hvide antennekabel til stikket, mærket "main" (hvid trekant) og det sorte antennekabel til stikket, mærket "aux" (sort trekant).

Hvis WLAN-kortet har tre trekanten på mærket (hvid, sort og grå), forbindes det hvide antennekabel til den hvide trekant, det sorte til den sorte trekant og det grå antennekabel til den grå trekant.

3. Skru M2 x 3 mm skruen i, som holder WLAN-kortet fast.
4. Sæt hukommelsesdækslet på igen og stram de otte skruer, som holder det fast.

[Tilbage til indholdssiden](#)

Internt kort med Bluetooth® trådløs teknologi

Dell™ Vostro™ 1710 Servicemanual

• [Fjernelse af kortet](#)

• [Isætning af kortet](#)

ADVARSEL: Inden du starter nogen af fremgangsmåderne i dette afsnit, skal du følge de sikkerhedsinstruktioner, der fulgte med computeren.

Hvis du har bestilt et kort med trådløs Bluetooth-teknologi sammen med computeren, er det allerede installeret.

Fjernelse af kortet

1. Følg procedurerne i [Før du håndterer computeren](#).
2. Fjern harddiskdækslet. Se [Fjernelse af harddisken](#) for en illustration af hukommelsesdækslet.
3. Fjern M2 x 3 mm skruen, som holder kortet fast i bunden af computeren.
4. Fjern kortet og kablet og tag kabelstikket ud af kortet.
5. Fjern kortet fra kortholderen.

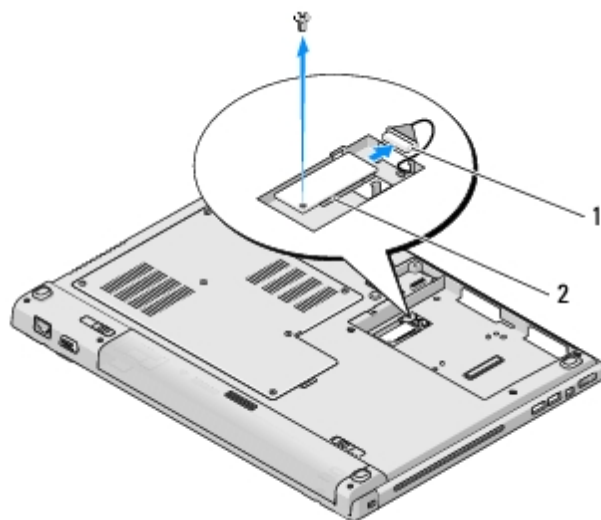

1	kortkabelstik	2	kort
---	---------------	---	------

Isætning af kortet

ADVARSEL: Inden du starter nogen af fremgangsmåderne i dette afsnit, skal du følge de sikkerhedsinstruktioner, der fulgte med computeren.

Denne procedure forudsætter, at du har fuldført proceduren til fjernelse [Fjernelse af kortet](#).

1. Sæt kablet i kortet.

2. Sæt kortet i kortholderen.
 3. Skru den M2 x 3 mm skrue, som holder kortet fast i bunden af computeren, i.
 4. Sæt harddiskdækslet på plads igen. Se [Fjernelse af harddisken](#) for en illustration af hukommelsesdækslet.
-

[Tilbage til indholdssiden](#)

Blæser

Dell™ Vostro™ 1710 Servicemanual

- [Fjernelse af blæseren](#)
- [Udskiftning af blæseren](#)

Fjernelse af blæseren

△ **ADVARSEL:** Før du starter på følgende procedure, skal du følge sikkerhedsanvisningerne, som fulgte med din computer.

1. Følg procedurerne i [Før du håndterer computeren](#).
2. Løsn de otte skruer, som holder hukommelsesdækslet fast. (Se [Fjernelse af et hukommelsesmodul](#) for en illustration af hukommelsesdækslet.)
3. Fjern hukommelsesdækslet og læg det til side.
4. Fjern de to M2,0 x 3 mm skruer, som holder blæseren fast på computerens bund.
5. Afbryd blæserstikket fra systemkortstikket og fjern blæseren.

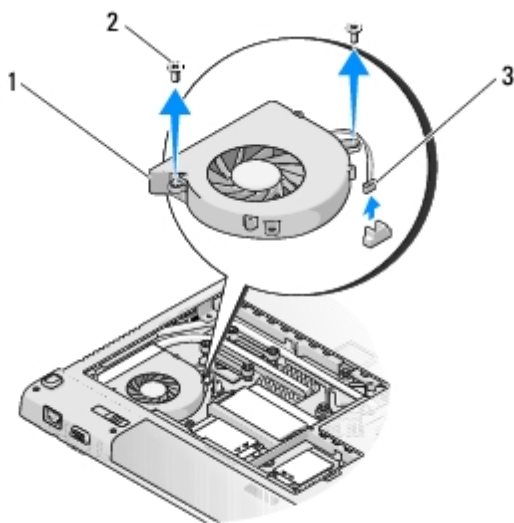

1	blæser	2	M2 x 3-mm skruer (2)
3	blæserstik		

Udskiftning af blæseren

△ **ADVARSEL:** Før du starter på følgende procedure, skal du følge sikkerhedsanvisningerne, som fulgte med din computer.

Denne procedure forudsætter, at du har fuldført proceduren til fjernelse [Fjernelse af blæseren](#).

1. Sæt blæseren på, mens skruehuller på fanen flugtes med hullerne i computerbunden.
 2. Sæt de to M2,0 x 3 mm skruer, som holder blæseren fast på computerens bund på igen.
 3. Tilslut blæserstikket på systemkortstikket.
 4. Sæt hukommelsesdækslet på og stram de otte skruer, som holder computerdækslet fast.
-

[Tilbage til indholdssiden](#)

Optisk drev

Dell™ Vostro™ 1710 Servicemanual

- [Fjernelse af et optisk drev](#)
- [Isætning af det optiske drev](#)

Fjernelse af et optisk drev

△ **ADVARSEL:** Inden du starter nogen af fremgangsmåderne i dette afsnit, skal du følge de sikkerhedsinstruktioner, der fulgte med computeren.

1. Følg procedurerne i [Før du håndterer computeren](#).
2. Fjern harddiskdækslet. Se [Fjernelse af harddisken](#) for en illustration af hukommelsesdækslet.
3. Fjern WLAN-kortet (se [Fjernelse af et WLAN-kort](#)).
4. Fjern hængseldækslet (se [Fjernelse af hængseldækslet](#)).
5. Fjern tastaturet (se [Fjernelse af tastaturet](#)).
6. Fjern skærmpanelet (se [Fjernelse af skærmmodulet](#)).
7. Fjern håndledsstøtten (se [Fjernelse af håndledsstøtten](#)).
8. Fjern M2,5 x 5 mm skruen fra det optiske drev.
9. Løft drevets bagende ud og fjern kablet til det optiske drev fra stikket på systemkortet.

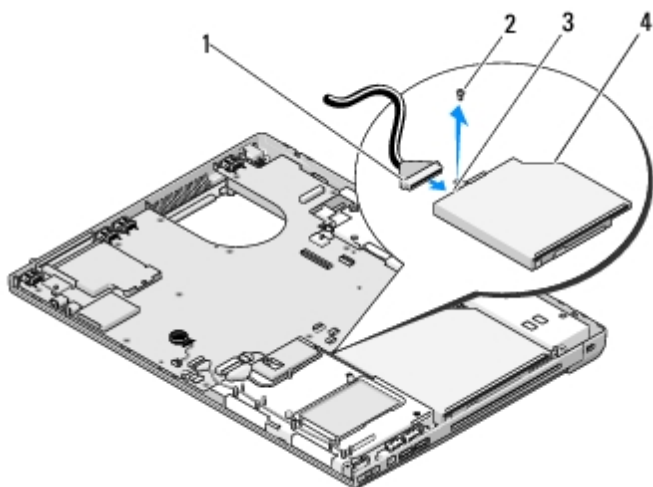

1	optisk drevkabel	2	M2.5 x 5-mm skrue (1)
3	optisk drevstik	4	Optisk drev

Isætning af det optiske drev

 **ADVARSEL:** Inden du starter nogen af fremgangsmåderne i dette afsnit, skal du følge de sikkerhedsinstruktioner, der fulgte med computeren.

Denne procedure forudsætter, at du har fuldført proceduren til fjernelse [Fjernelse af et optisk drev](#).

1. Sæt det optiske drevkabel i stikket på systemkortet.
2. Sæt M2,5 x 5 mm skruen i for at fastgøre det optiske drev på systemkortet.
3. Isæt håndledsstøtten (se [Udskiftning af håndledsstøtten](#)).
4. Sæt skærmpanelet på (se [Isætning af skærmen](#)).
5. Sæt tastaturet på (se [Isætning af tastaturet](#)).
6. Sæt hængseldækslet på igen (se [Påsætning af hængseldækslet](#)).
7. Sæt WLAN-kortet i (se [Isætning af et WLAN-kort](#)).
8. Sæt harddiskdækslet på plads igen. Se [Fjernelse af harddisken](#) for en illustration af hukommelsesdækslet.

[Tilbage til indholdssiden](#)

Processorens kølemodul

Dell™ Vostro™ 1710 Servicemanual

- [Fjernelse af processorens kølemodul](#)
- [Udskiftning af processorens kølemodul](#)

Fjernelse af processorens kølemodul

△ **ADVARSEL:** Før du starter på følgende procedure, skal du følge sikkerhedsanvisningerne, som fulgte med din computer.

1. Følg procedurerne i [Før du håndterer computeren](#).
2. Løsn de otte skruer, som holder hukommelsesdækslet fast. (Se [Fjernelse af et hukommelsesmodul](#) for en illustration af hukommelsesdækslet.)
3. Fjern hukommelsesdækslet og læg det til side.
4. Fjern blæseren (se [Fjernelse af blæseren](#)).
5. I sekventiel rækkefølge løsnes de fire skruer, som fastholder processorens kølemodul på systemkortet, og processorens kølemodul løftes forsigtig ud af computeren.

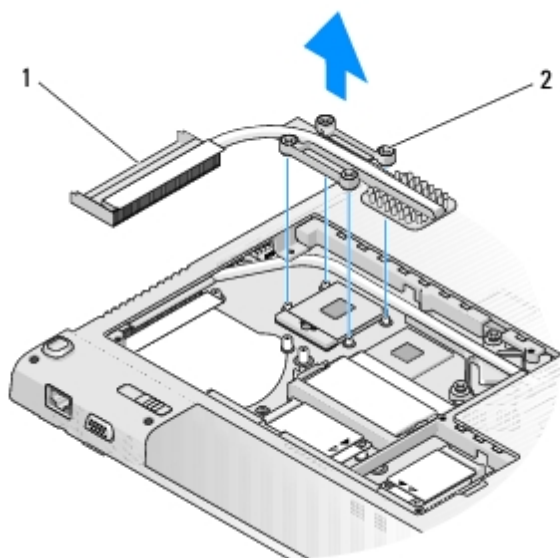

1	processorens kølemodul	2	skruer (4)
---	------------------------	---	------------

Udskiftning af processorens kølemodul

△ **ADVARSEL:** Før du starter på følgende procedure, skal du følge sikkerhedsanvisningerne, som fulgte med din computer.

Denne procedure forudsætter, at du har fuldført proceduren til fjernelse [Fjernelse af processorens kølemodul](#).

1. Flugt de fire skruer på processorens kølemodul med skruehullerne på systemkortet og stram skruerne til i fortløbende rækkefølge.
2. Sæt blæseren på igen (se [Udskiftning af blæseren](#)).
3. Sæt hukommelsesdækslet på og stram de otte skruer, som holder det fast.

[Tilbage til indholdssiden](#)

Systemkortanordning

Dell™ Vostro™ 1710 Servicemanual

- [Fjernelse af systemkortet](#)
- [Udskiftning af systemkortet](#)

Systemkortets BIOS-chip indeholder Service Tag, som også kan ses på en strekkodemærkat på computerkabinettet. Udskiftningssættet til systemkortet inkluderer mediet, som indeholder et hjælpeprogram til at overføre Service Tag til det nye systemkort.

Fjernelse af systemkortet

 **ADVARSEL:** Før du starter på følgende procedure, skal du følge sikkerhedsanvisningerne, som fulgte med din computer.

1. Følg procedurerne i [Før du håndterer computeren](#).
2. Fjern evt. kort eller indstik, som er installeret i ExpressCard-stikket og 8-i-1-kortstikket.
3. Fjern harddisken (se [Fjernelse af harddisken](#)).
4. Fjern WLAN-kortet (se [Fjernelse af et WLAN-kort](#)).
5. Fjern blæseren (se [Fjernelse af blæseren](#)).
6. Fjern hængseldækslet (se [Fjernelse af hængseldækslet](#)).
7. Fjern tastaturet (se [Fjernelse af tastaturet](#)).
8. Fjern skærmpanelet (se [Fjernelse af skærmmodulet](#)).
9. Fjern håndledsstøtten (se [Fjernelse af håndledsstøtten](#)).
10. Fjern det optiske drev (se [Fjernelse af et optisk drev](#)).
11. Fjern 1394/USB-udstyrskortets kabel fra systemkortet.
12. Fjern DC-in-kablet og højttalerkablet fra systemkortet.
13. Fjern de to M2,5 x 5 mm skruer fra toppen af systemkortet.
14. Løft den højre kant af systemkortet og løft derefter forsigtigt systemkortet ud af computeren.

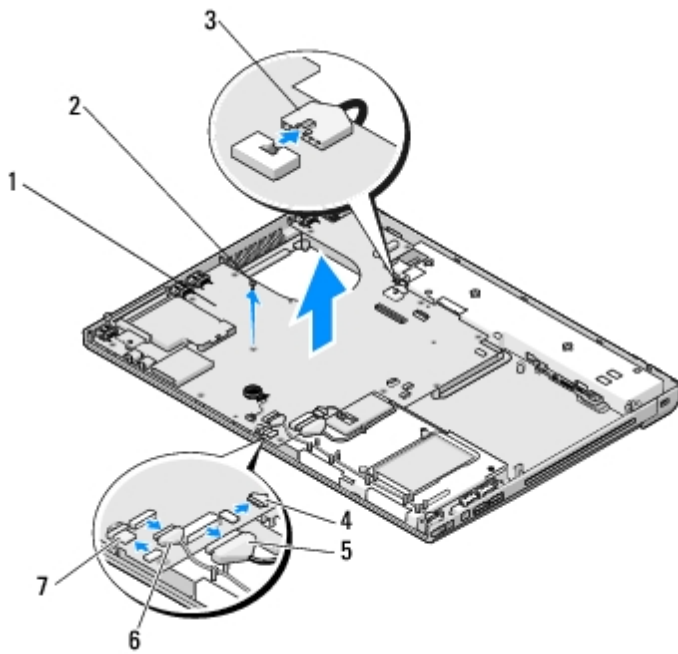

1	systemkort	2	M2.5 x 5 mm systemkortskrue (2)
3	DC-in-kabel	4	kort med Bluetooth-teknologi kabelstik
5	optisk drevkabel	6	1394/USB-udstyrskortets kabelstik
7	højttalerkabelstik		

Udskiftning af systemkortet

ADVARSEL: Før du starter på følgende procedure, skal du følge sikkerhedsanvisningerne, som fulgte med din computer.

VARSEL: Sørg for, at eventuelle løse kabler ikke sidder fast under systemkortet.

Denne procedure forudsætter, at du har fuldført proceduren til fjernelse [Fjernelse af systemkortet](#).

1. Sæt den venstre side af systemkortet i computeren fra en vinkel, til stikkene på systemkortet flugter med hullerne i bunden af computeren og sænk derefter forsigtigt systemkortet på plads.
2. Sæt de tre M2.5 x 5 mm skrue i systemkortet.
3. Sæt 1394/USB-udstyrskortets kabel i stikket på systemkortet.
4. Fjern DC-in-kablet og højttalerkablet fra systemkortet.
5. Sæt det optiske drev i igen (se [Isætning af det optiske drev](#)).
6. Isæt håndledsstøtten (se [Udskiftning af håndledsstøtten](#)).
7. Sæt skærmpanelet på (se [Isætning af skærmen](#)).
8. Sæt tastaturet på (se [Isætning af tastaturet](#)).
9. Sæt hængseldækslet på igen (se [Påsætning af hængseldækslet](#)).
10. Sæt blæseren på igen (se [Udskiftning af blæseren](#)).
11. Sæt WLAN-kortet i (se [Isætning af et WLAN-kort](#)).

12. Sæt harddisken i (se [Isætning af harddisken](#)).

13. Indsæt evt. indstik, som du fjernede fra ExpressCard-stikket og 8-i-1- kortstikket.

 **VARSEL:** Inden du tænder computeren, skal du sætte alle skruer tilbage på plads og sørge for, at der ikke er nogen løse skruer tilbage inden i computeren. Hvis du ikke gør det, kan computeren blive beskadiget.

14. Tænd computeren.

 **NOTAT:** Hvis du bruger et BIOS-opdateringsprogrammedie til at flashe BIOS'en, skal du trykke på <F12>, før mediet isættes, for at indstille computeren til at starte fra mediet for blot denne ene gang. Ellers skal du gå til systeminstallationsprogrammet for at ændre standard opstartsækkefølgen.

15. Flashopdatér BIOS'en (se [Flashopdatering af BIOS](#) for mere information).

16. Gå ind i systemopsætningsprogrammet for at opdatere BIOS'en på det nye systemkort med computerens servicetag. Oplysninger om systeminstallationsprogrammet finder du i *Dell™ Teknologiguide* på computeren eller på **support.dell.com**.

[Tilbage til indholdssiden](#)

Processormodul

Dell™ Vostro™ 1710 Servicemanual

• [Fjernelse af processormodulet](#)

• [Isætning af processormodulet](#)

Fjernelse af processormodulet

△ **ADVARSEL:** Før du starter på følgende procedure, skal du følge sikkerhedsanvisningerne, som fulgte med din computer.

1. Følg procedurerne i [Før du håndterer computeren](#).
2. Løsn de otte skruer, som holder hukommelsesdækslet fast. (Se [Fjernelse af et hukommelsesmodul](#) for en illustration af hukommelsesdækslet.)
3. Fjern hukommelsesdækslet og læg det til side.
4. Fjern blæseren (se [Fjernelse af blæseren](#)).
5. Fjern processorens kølemodul (se [Fjernelse af processorens kølemodul](#)).

➡ **VARSEL:** For at undgå skade på processoren skal du holde skruetrækkeren, så den er vinkelret på processoren, når skruen drejes.

6. For at løsne ZIF-stikket skal du bruge en lille almindelig skruetrækker og dreje ZIF-stikkets skrue mod uret, til den stopper.

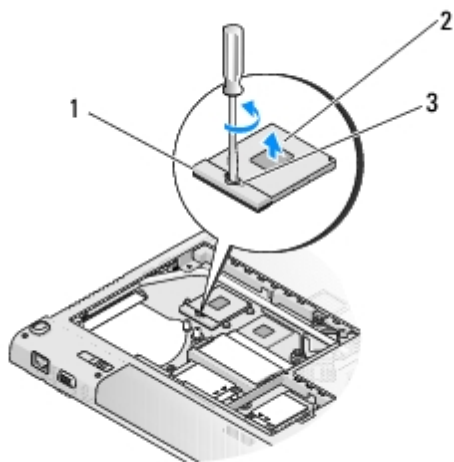

1	ZIF-stik	2	processormodul
3	ZIF-stikkets kamskrue		

➡ **VARSEL:** For at sikre maksimum afkøling for processoren må varmeoverførselsområderne på processorens kølemodul ikke røres. Olie fra din hud kan reducere varmeoverførselsevnen fra de termiske puder.

➔ **VARSEL:** Træk modulet lige op, når processorens modul fjernes. Vær forsigtig med ikke at bøje stifterne på processorens modul.

7. Løft processorens modul fra ZIF-stikket.

Isætning af processormodulet

⚠ **ADVARSEL:** Før du starter på følgende procedure, skal du følge sikkerhedsanvisningerne, som fulgte med din computer.

➔ **VARSEL:** Rør ikke processor-stemplet. Tryk og hold processoren nede på underlaget, hvorpå stemplet er monteret, mens skruen drejes for at forhindre sporadisk kontakt mellem skruen og processoren.

➔ **VARSEL:** Sørg for at skruelåsen er i helt åben position før processorens modul sættes på plads. Forsvarlig anbringelse af processorens modul i ZIF-stikket kræver ingen tvang. Et processormodul, som ikke er anbragt korrekt, kan resultere i sporadisk forbindelse eller permanent skade på mikroprocessoren og ZIF-stikket.

🔧 **NOTAT:** Hvis du installerer en ny processor, vil du modtage et nyt termisk kølemodul, som inkluderer en påsat termisk pude, eller du modtager en ny termisk pude sammen med et teknisk ark, der illustrerer korrekt installation.

Denne procedure forudsætter, at du har fuldført proceduren til fjernelse [Fjernelse af processormodulet](#).

1. Flugt stift-1 hjørnet af processorens modul med stift-1 hjørnet på ZIF- stikket og sæt derefter processormodulet i.

🔧 **NOTAT:** Stift-1 hjørnet af processorens modul har en trekant, som flugter med trekanten på stift-1 hjørnet på ZIF-stikket.

Når processorens modul sidder korrekt, flugter alle fire hjørne i den samme højde. Hvis en eller flere hjørner af modulet er højere end de andre, sidder modulet ikke korrekt.

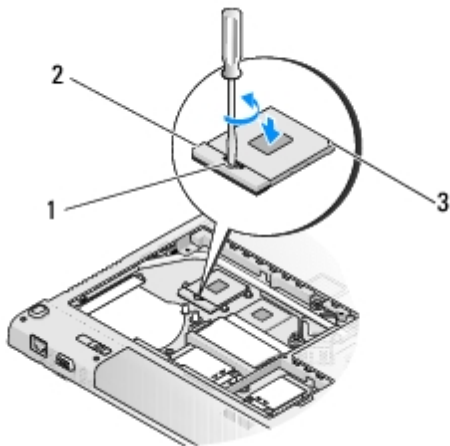

1	ZIF-stikkets kamskrue	2	ZIF-stik
3	pin-1 hjørne		

➔ **VARSEL:** For at undgå skade på processoren skal du holde skruetrækkeren, så den er vinkelret på processoren, når skruen drejes.

2. Stram ZIF-stikket ved at skru kamskruen med uret for at fastgøre processormodulet på systemkortet.

3. Sæt processorens afkølingsenhed på igen (se [Udskiftning af processorens kølemodul](#)).

4. Sæt blæseren på igen (se [Udskiftning af blæseren](#)).

5. Sæt hukommelsesdækslet på og stram de otte skruer, som holder det fast.

[Tilbage til indholdssiden](#)

Højtalere

Dell™ Vostro™ 1710 Servicemanual

- [Fjernelse af højttalerne](#)
- [Udskiftning af højttalerne](#)

Fjernelse af højttalerne

△ **ADVARSEL:** Før du starter på følgende procedure, skal du følge sikkerhedsanvisningerne, som fulgte med din computer.

1. Følg procedurerne i [Før du håndterer computeren](#).
2. Fjern harddiskdækslet. Se [Fjernelse af harddisken](#) for en illustration af hukommelsesdækslet.
3. Fjern WLAN-kortet (se [Fjernelse af et WLAN-kort](#)).
4. Fjern hængseldækslet (se [Fjernelse af hængseldækslet](#)).
5. Fjern tastaturet (se [Fjernelse af tastaturet](#)).
6. Fjern skærmpanelet (se [Fjernelse af skærmmodulet](#)).
7. Fjern håndledsstøtten (se [Fjernelse af håndledsstøtten](#)).
8. Fjern systemkortet (se [Fjernelse af systemkortet](#)).
9. Fjern de to M2 x 3 mm skruer fra højttalerne.
10. Fjern højttalerne.

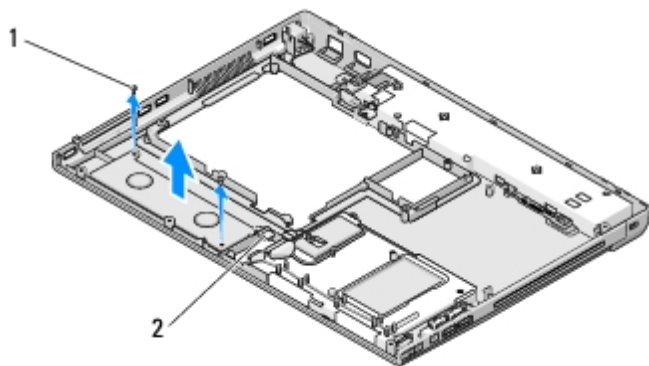

1	M2 x 3 mm skruer (2)	2	højttalerstik
---	----------------------	---	---------------

Udskiftning af højttalerne

△ **ADVARSEL:** Før du starter på følgende procedure, skal du følge sikkerhedsanvisningerne, som fulgte med din computer.

Denne procedure forudsætter, at du har fuldført proceduren til fjernelse [Fjernelse af højttalerne](#).

1. Flugt hullerne i højttaleranordningen med søjlerne på computerbunden og sænk derefter anordningen på plads.
2. Sæt de to M2x 3 mm skruer i, som holder højttalerne fast
3. Isæt håndledsstøtten (se [Udskiftning af håndledsstøtten](#)).
4. Sæt skærmpanelet på (se [Isætning af skærmen](#)).
5. Sæt tastaturet på (se [Isætning af tastaturet](#)).
6. Sæt hængseldækslet på igen (se [Påsætning af hængseldækslet](#)).
7. Sæt WLAN-kortet i (se [Isætning af et WLAN-kort](#)).
8. Sæt harddiskdækslet på plads igen. Se [Fjernelse af harddisken](#) for en illustration af hukommelsesdækslet.

[Tilbage til indholdssiden](#)

Hukommelse

Dell™ Vostro™ 1710 Servicemanual

- [Fjernelse af et hukommelsesmodul](#)
- [Isætning af et hukommelsesmodul](#)

Din computer har to SODIMM-stik med brugeradgang. Der er adgang til dem begge fra bunden af computeren.

Du kan udvide computerens hukommelse ved at installere hukommelsesmoduler på systemkortet. Se "Specifikationer" i *Opsætning og hurtig referenceguide* for information om den hukommelse, der understøttes af din computer. Installer kun hukommelsesmoduler, der er beregnet til computeren.

 **NOTAT:** Hukommelsesmoduler, der er købt hos Dell, er omfattet af din computers garanti.

Fjernelse af et hukommelsesmodul

 **ADVARSEL:** Inden du starter nogen af fremgangsmåderne i dette afsnit, skal du følge de sikkerhedsinstruktioner, der fulgte med computeren.

1. Følg procedurerne i [Før du håndterer computeren](#).
2. Vend computeren om.
3. Løsn de otte skruer, som holder hukommelsesdækslet fast.
4. Fjern hukommelsesdækslet og læg det til side.

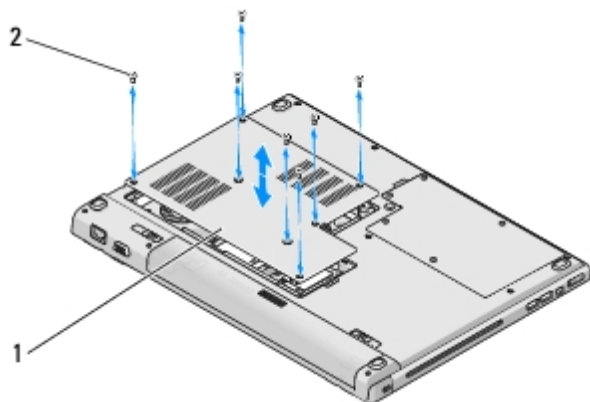

1	hukommelsesdæksel	2	skruer (8)
---	-------------------	---	------------

 **VARSEL:** For at undgå, at hukommelsesmodulstikket bliver beskadiget, må du ikke bruge værktøj til at adskille hukommelsesmodulernes fastgørelsesklemmer.

5. Brug fingerspidserne til forsigtigt at adskille fastgørelsesklemmerne på hver side af hukommelsesmodulstikket, indtil modulet springer op.
6. Fjern modulet fra stikket.

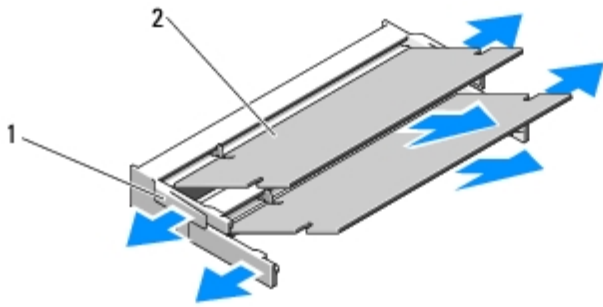

1	fastgørelsesklemmer (2)	2	hukommelsesmodul
---	-------------------------	---	------------------

Isætning af et hukommelsesmodul

ADVARSEL: Inden du starter nogen af fremgangsmåderne i dette afsnit, skal du følge de sikkerhedsinstruktioner, der fulgte med computeren.

Denne procedure forudsætter, at du har fuldført proceduren til fjernelse [Fjernelse af et hukommelsesmodul](#).

1. Placer indhaket i hukommelsesmodulets stik med fligen i stikket.
2. Skub modulet helt ind i slotten i en vinkel på 45 grader, og drej modulet nedad, indtil det klikker på plads. Hvis du ikke mærker klikket, skal du fjerne modulet og installere det igen.

NOTAT: Hvis hukommelsesmodulet ikke installeres korrekt, vil computeren muligvis ikke starte korrekt. Denne fejl angives ikke med en fejlmeddelelse.

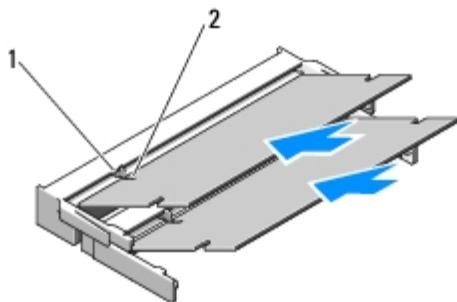

1	tap	2	indhak
---	-----	---	--------

VARSEL: Hvis det er svært at lukke hukommelsesdækslet, skal du fjerne hukommelsesmodulet og installere det igen. Hvis du tvinger hukommelsesdækslet på plads, kan computeren blive beskadiget.

3. Sæt hukommelsesdækslet på igen og stram de otte skruer, som holder det fast.
4. Sæt batteriet i batteribåsen, eller tilslut AC-adapteren til computeren og en stikkontakt.
5. Tænd computeren.

Når computeren starter, registreres den ekstra hukommelse og opdaterer automatisk systemkonfigurationsoplysningerne.

Sådan kontrollerer du, hvor meget hukommelse der er installeret i computeren:

- I Microsoft® Windows® XP-operativsystemet skal du højreklikke på ikonet **Denne computer** på skrivebordet og klikke på **Egenskaber® Generelt**.

- I Microsoft Windows Vista® skal du klikke på **Start**  **Hjælp og support**® **Dell System Information**.
-

[Tilbage til indholdssiden](#)

USB-udstyrskort

Dell™ Vostro™ 1710 Servicemanual

- [Fjernelse af USB-udstyrskortet](#)
- [Udskiftning af USB-udstyrskortet](#)

Fjernelse af USB-udstyrskortet

△ **ADVARSEL:** Før du starter på følgende procedure, skal du følge sikkerhedsanvisningerne, som fulgte med din computer.

1. Følg procedurerne i [Før du håndterer computeren](#).
2. Fjern harddiskdækslet. Se [Fjernelse af harddisken](#) for en illustration af hukommelsesdækslet.
3. Fjern WLAN-kortet (se [Fjernelse af et WLAN-kort](#)).
4. Fjern hængseldækslet (se [Fjernelse af hængseldækslet](#)).
5. Fjern tastaturet (se [Fjernelse af tastaturet](#)).
6. Fjern skærmpanelet (se [Fjernelse af skærmmodulet](#)).
7. Fjern håndledsstøtten (se [Fjernelse af håndledsstøtten](#)).
8. Fjern de to M2,5 x 5 mm skruer fra systemkortet.
9. Tag udstyrskortets stik ud af udstyrskortet.
10. Fjern udstyrskortet fra computerbunden.

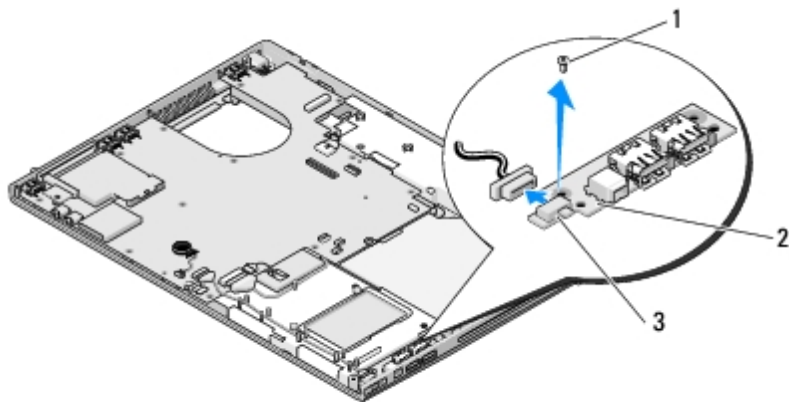

1	M2.5 x 5-mm screw (2)	2	USB-udstyrskort
3	udstyrskortstik		

Udskiftning af USB-udstyrskortet

 **ADVARSEL:** Før du starter på følgende procedure, skal du følge sikkerhedsanvisningerne, som fulgte med din computer.

Denne procedure forudsætter, at du har fuldført proceduren til fjernelse [Fjernelse af USB-udstyrskortet](#).

1. Sæt M2.5 x 5 mm skruen i for at sætte udstyrskortet fast på computerbunden.
2. Sæt udstyrskortets stik i udstyrskortet.
3. Isæt håndledsstøtten (se [Udskiftning af håndledsstøtten](#)).
4. Sæt skærmpanelet på (se [Isætning af skærmen](#)).
5. Sæt tastaturet på (se [Isætning af tastaturet](#)).
6. Sæt hængseldækslet på igen (se [Påsætning af hængseldækslet](#)).
7. Sæt WLAN-kortet i (se [Isætning af et WLAN-kort](#)).
8. Sæt harddiskdækslet på plads igen. Se [Fjernelse af harddisken](#) for en illustration af hukommelsesdækslet.

[Tilbage til indholdssiden](#)

Hængseldækslet

Dell™ Vostro™ 1710 Servicemanual

- [Fjernelse af hængseldækslet](#)
- [Påsætning af hængseldækslet](#)

Fjernelse af hængseldækslet

ADVARSEL: Inden du starter nogen af fremgangsmåderne i dette afsnit, skal du følge de sikkerhedsinstruktioner, der fulgte med computeren.

VARSEL: Hængseldækslet er skrøbeligt og kan blive beskadiget, hvis du bruger for stor kraft. Vær forsigtig, når du fjerner hængseldækslet.

- Følg procedurerne i [Før du håndterer computeren](#).
- Luk skærmen, og vend computeren om.
- Sæt forsigtigt en plastikpen under hængseldækslets forhøjede del på computerens bagside og løs hængseldækslet.

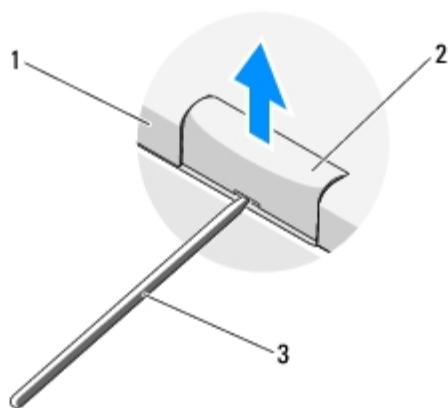

1	computerens bagside	2	hængseldækslets forhøjede del (en på hver side)
3	plastiksyk		

- Vend computeren fremad og åbn skærmen helt (180 grader).

VARSEL: For at undgå at beskadige hængseldækslet bør du ikke løfte dækslet på begge sider samtidig.

- Sæt en finger eller en plastiksyk under hver side af hængseldækslets forhøjede dele og skub fingrene under hængseldækslets lange del.
- Idet du flytter fingrene fra højre mod venstre, glider du fingrene under hængseldækslet for at få det op og løsne dækslet og løfte hængslet væk fra computeren.

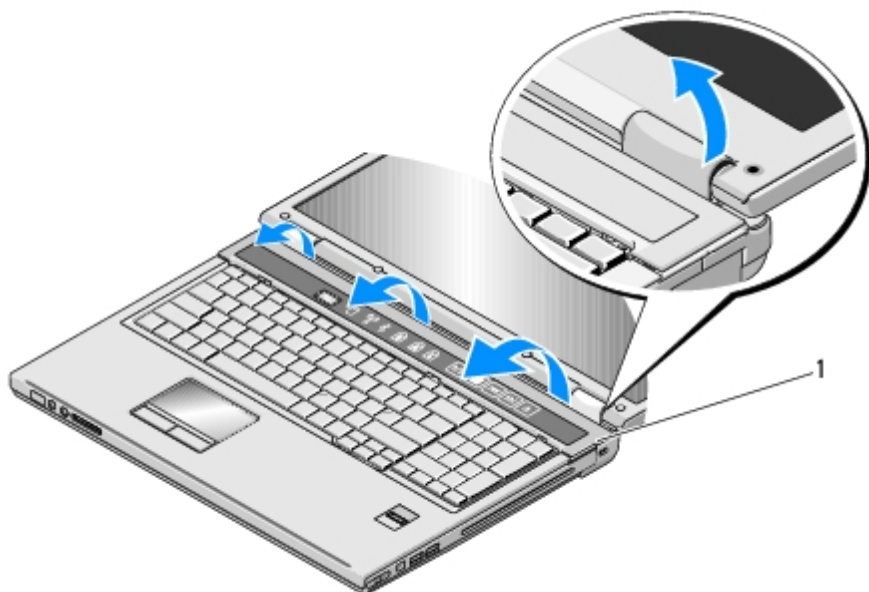

1 hængseldækslets forhøjede del på højre side

Påsætning af hængseldækslet

ADVARSEL: Inden du starter nogen af fremgangsmåderne i dette afsnit, skal du følge de sikkerhedsinstruktioner, der fulgte med computeren.

VARSEL: Hængseldækslet er skrøbeligt og kan blive beskadiget, hvis du bruger for stor kraft. Vær forsigtig, når du sætter hængseldækslet på.

Denne procedure forudsætter, at du har fuldført proceduren til fjernelse [Fjernelse af hængseldækslet](#).

1. Flugt de to flige under hængseldækslets begge kanter med de tilsvarende hak i computeren.
 2. Idet du går fra venstre mod højre, trykker du ned, til hængseldækslet går på plads med et klik.
 3. Luk skærmen, og vend computeren om.
 4. Tryk på hver hængseldæksel, til det klikker på plads.
-

[Tilbage til indholdssiden](#)

Batterilåsanordning

Dell™ Vostro™ 1710 Servicemanual

- [Fjernelse af batterilåseanordningen](#)
 - [Isætning af batterilåsanordningen](#)
-

Fjernelse af batterilåseanordningen

 **ADVARSEL:** Før du starter på følgende procedure, skal du følge sikkerhedsanvisningerne, som fulgte med din computer.

1. Følg procedurerne i [Før du håndterer computeren](#).
2. Fjern harddisken (se [Fjernelse af harddisken](#)).
3. Fjern WLAN-kortet (se [Fjernelse af et WLAN-kort](#)).
4. Fjern blæseren (se [Fjernelse af blæseren](#)).
5. Fjern hængseldækslet (se [Fjernelse af hængseldækslet](#)).
6. Fjern tastaturet (se [Fjernelse af tastaturet](#)).
7. Fjern skærmpanelet (se [Fjernelse af skærmmodulet](#)).
8. Fjern håndledsstøtten (se [Fjernelse af håndledsstøtten](#)).
9. Fjern det kabel, som forbinder det interne kort med Bluetooth® trådløs teknologi til systemkortet (se [Fjernelse af kortet](#)).
10. Fjern det optiske drev (se [Fjernelse af et optisk drev](#)).
11. Fjern systemkortet (se [Fjernelse af systemkortet](#)).
12. Tag M2 x 3 mm skruen ud af batteriudløsningsknappen.
13. Skub justeringsbøjlen til venstre for at fjerne og løfte batterilåsanordningen over stiften.

 **VARSEL:** Batterilåsanordningens fjeder sidder ikke fast på batterilåsanordningen og kan nemt blive væk. Når batterilåsanordningen fjernes, skal fjederen lægges et sikkert sted, til låsen skal installeres igen.

14. Løft batterilåsanordningen ud af computeren og løsn fjederen.

 **VARSEL:** Før du fjerner batteriudløsningsknappen skal du lægge mærke til knappens retningen for at sikre korrekt installation, når knappen sættes i igen.

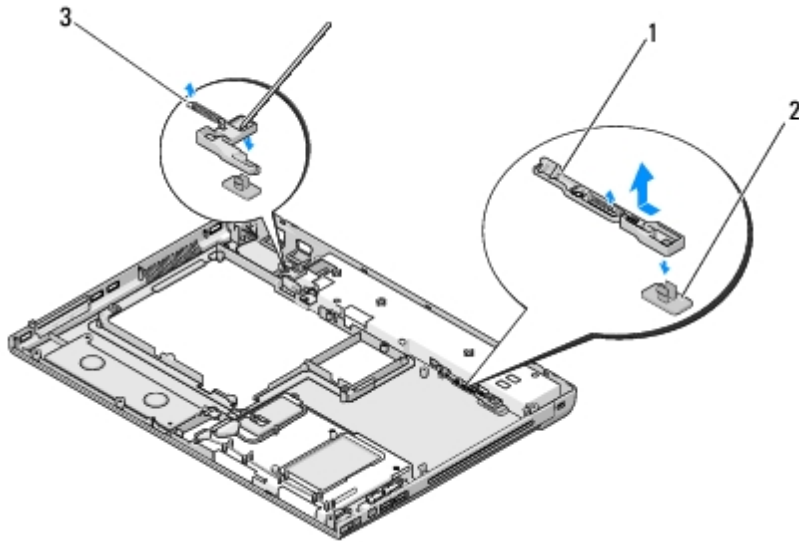

1	batterilåsanordning	2	batteriudløsningsknap
3	fjeder		

Isætning af batterilåsanordningen

ADVARSEL: Før du starter på følgende procedure, skal du følge sikkerhedsanvisningerne, som fulgte med din computer.

VARSEL: Sørg for, at batterilåsanordningen sidder rigtigt. Skruens kærnv skal vende opad, når anordningen installeres.

Denne procedure forudsætter, at du har fuldført proceduren til fjernelse [Fjernelse af batterilåsanordningen](#).

1. Sørg for, at batterilåsanordningens fjeder sidder rigtigt på batterilåsanordningens styresøjle.
2. Flugt batteriudløsningsknappen med hullet i batterilåsanordningen og tryk derefter knappen på plads.
3. Sæt M2 x 3 mm skruen, som holder batteriudløsningsknappen i batterilåsanordningen.
4. Flugt styresøjlen på batterilåsanordningen med hakket i computerens bund og sænk låsanordningen på plads.

VARSEL: Batteriudløsningsknappen er kodet til at sikre korrekt justering. Hvis du mærker modstand skal du tjekke udløsningsknappens justering.

5. Sæt systemkortet i igen (se [Udskiftning af systemkortet](#)).
6. Tilslut kablet, som holder det interne kort med Bluetooth trådløs teknologi på systemkortet (se [Isætning af kortet](#)).
7. Sæt det optiske drev i igen (se [Isætning af det optiske drev](#)).
8. Isæt håndledsstøtten (se [Udskiftning af håndledsstøtten](#)).
9. Sæt skærmpanelet på (se [Isætning af skærmen](#)).
10. Sæt tastaturet på (se [Isætning af tastaturet](#)).
11. Sæt hængseldækslet på igen (se [Påsætning af hængseldækslet](#)).
12. Sæt blæseren på igen (se [Udskiftning af blæseren](#)).
13. Sæt harddisken i (se [Isætning af harddisken](#)).

14. Sæt WLAN-kortet i (se [Isætning af et WLAN-kort](#)).

[Tilbage til indholdssiden](#)

Tastatur

Dell™ Vostro™ 1710 Servicemanual

• [Fjernelse af tastaturet](#)

• [Isætning af tastaturet](#)

Fjernelse af tastaturet

 **ADVARSEL:** Inden du starter nogen af fremgangsmåderne i dette afsnit, skal du følge de sikkerhedsinstruktioner, der fulgte med computeren.

1. Følg procedurerne i [Før du håndterer computeren](#).
2. Fjern hængseldækslet (se [Fjernelse af hængseldækslet](#)).
3. Fjern de fire M2 x 3 mm skruer øverst på tastaturet.

 **VARSEL:** Tastehætterne på tastaturet er skrøbelige og kan nemt forrykke sig, og det er tidskævende at udskifte dem. Vær forsigtig, når du fjerner og håndterer tastaturet.

 **NOTAT:** Løft tastaturet forsigtigt, så du ikke trækker i tastaturkablet.

4. Løft toppen af tastaturet og flyt det lidt mod computerens forside for at få adgang til tastaturkablets stik.
5. Drej fastgørelsesbøjlen opad for at løsne tastaturkablets stik.

 **NOTAT:** Sørg for, at du trækker i stikket og ikke i selv tastaturkablet.

6. Tag tastaturkablets stik ud af tastaturstikket på systemkortet.

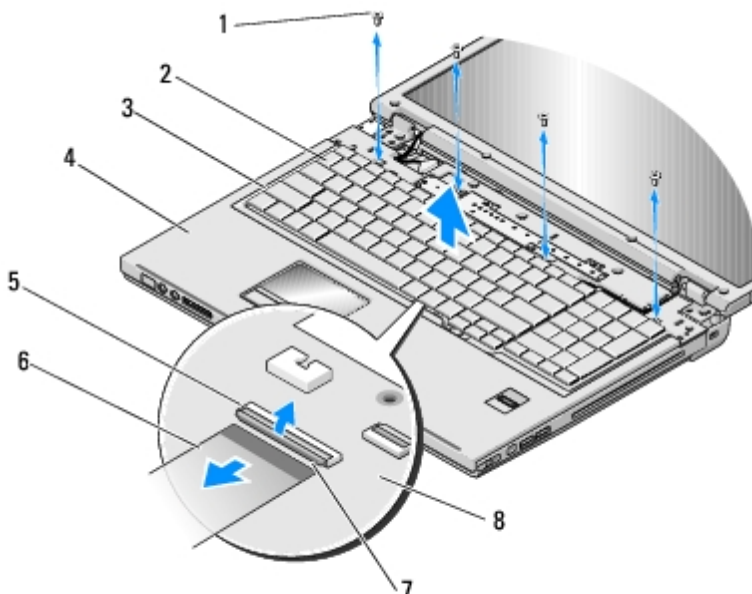

1	M2 x 3-mm skruer (4)	2	tastatur
3	tapper (4)	4	håndledsstøtte
5	tastaturkablets stik	6	tastaturkabel
7	bøjle	8	systemkort

Isætning af tastaturet

 **ADVARSEL:** Inden du starter nogen af fremgangsmåderne i dette afsnit, skal du følge de sikkerhedsinstruktioner, der fulgte med computeren.

 **VARSEL:** Tastehætterne på tastaturet er skrøbelige og kan nemt forrykke sig, og det er tidskævende at udskifte dem. Vær forsigtig, når du fjerner og håndterer tastaturet.

Denne procedure forudsætter, at du har fuldført proceduren til fjernelse [Fjernelse af tastaturet](#).

1. Sæt tastaturkablets stik i tasturstikket på systemkortet.
 2. Drej fastgørelsesbøjlen nedad for at fastgøre tastaturkablets stik.
 3. Sæt fligene langs tastaturets forkant under håndledsstøttens forrest indvendige kant.
 4. Tryk i den øverste højre kant af tastaturet for at klikke tastaturet på plads.
 5. Sæt de to M2 x 3 mm skruer øverst på tastaturet i igen.
 6. Sæt hængseldækslet på igen (se [Påsætning af hængseldækslet](#)).
-

[Tilbage til indholdssiden](#)

Møntcellebatteriet

Dell™ Vostro™ 1710 Servicemanual

• [Fjernelse af møntcellebatteriet](#)

• [Isætning af møntcellebatteriet](#)

Fjernelse af møntcellebatteriet

△ **ADVARSEL:** Inden du starter nogen af fremgangsmåderne i dette afsnit, skal du følge de sikkerhedsinstruktioner, der fulgte med computeren.

1. Følg procedurerne i [Før du håndterer computeren](#).
2. Fjern harddisken (se [Fjernelse af harddisken](#)).
3. Fjern WLAN-kortet (se [Fjernelse af et WLAN-kort](#)).
4. Fjern blæseren (se [Fjernelse af blæseren](#)).
5. Fjern hængseldækslet (se [Fjernelse af hængseldækslet](#)).
6. Fjern tastaturet (se [Fjernelse af tastaturet](#)).
7. Fjern skærmpanelet (se [Fjernelse af skærmmodulet](#)).
8. Fjern håndledsstøtten (se [Fjernelse af håndledsstøtten](#)).
9. Fjern det optiske drev (se [Fjernelse af et optisk drev](#)).
10. Fjern systemkortet (se [Fjernelse af systemkortet](#)).
11. Tag møntcellebatteriets kabelstik ud af systemkortet.
12. Løft møntcellebatteriet fra systemkortet.

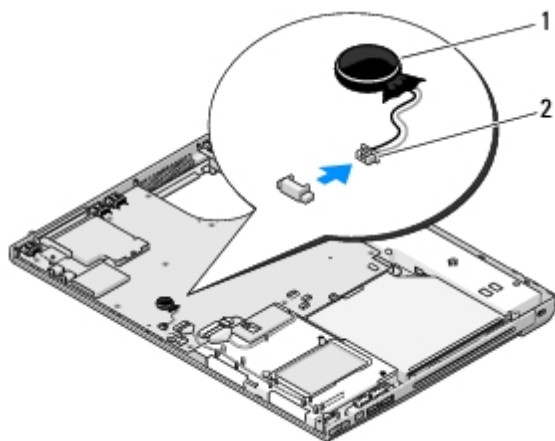

1	møntcellebatteri	2	møntcellebatteriets kabelstik
---	------------------	---	-------------------------------

Isætning af møntcellebatteriet

 **ADVARSEL:** Inden du starter nogen af fremgangsmåderne i dette afsnit, skal du følge de sikkerhedsinstruktioner, der fulgte med computeren.

Denne procedure forudsætter, at du har fuldført proceduren til fjernelse af møntcellebatteriet.

1. Sæt møntcellebatteriets kabel i systemkortet.
2. Sæt møntcellebatteriet på systemkortet.
3. Sæt systemkortet i igen (se [Udskiftning af systemkortet](#)).
4. Sæt det optiske drev i igen (se [Isætning af det optiske drev](#)).
5. Isæt håndledsstøtten (se [Udskiftning af håndledsstøtten](#)).
6. Sæt skærmpanelet på (se [Isætning af skærmen](#)).
7. Sæt tastaturet på (se [Isætning af tastaturet](#)).
8. Sæt hængseldækslet på igen (se [Påsætning af hængseldækslet](#)).
9. Sæt blæseren på igen (se [Udskiftning af blæseren](#)).
10. Sæt WLAN-kortet i (se [Isætning af et WLAN-kort](#)).
11. Sæt harddisken i (se [Isætning af harddisken](#)).

[Tilbage til indholdssiden](#)

Plader med tænd/sluk-knap og multimedieknap

Dell™ Vostro™ 1710 Servicemanual

- [Fjernelse af plader med tænd/sluk-knap og multimedieknap](#)
- [Påsætning af plader med tænd/sluk-knap og multimedieknap](#)

Fjernelse af plader med tænd/sluk-knap og multimedieknap

ADVARSEL: Inden du starter nogen af fremgangsmåderne i dette afsnit, skal du følge de sikkerhedsinstruktioner, der fulgte med computeren.

VARSEL: Pladerne med tænd/sluk-knappen og multimedieknappen skal fjernes og sættes på igen som en enkelt enhed.

1. Følg procedurerne i [Før du håndterer computeren](#).
2. Fjern hængseldækslet (se [Fjernelse af hængseldækslet](#)).
3. Fjern tastaturet (se [Fjernelse af tastaturet](#)).
4. Afbryd kablet til pladen med multimedieknappen fra systemkortet.
5. Fjern M2 x 3 mm skruen, som holder pladen med tænd/sluk-knappen fast på håndledsstøtten.
6. Fjern M2 x 3 mm skruen, som holder pladen med multimedie-knappen fast på håndledsstøtten.
7. Løft pladen med tænd/sluk-knappen og skub pladerne med tænd/sluk-knappen og multimedieknappen til venstre og løft pladerne ud af computeren med én bevægelse.
8. Tag kablet til pladen med tænd/sluk-knappen ud af stikket i bunden af pladen med multimedie-knappen.
9. Fjern forsigtigt kablet til pladen med multimedieknappen under håndledsstøtten.

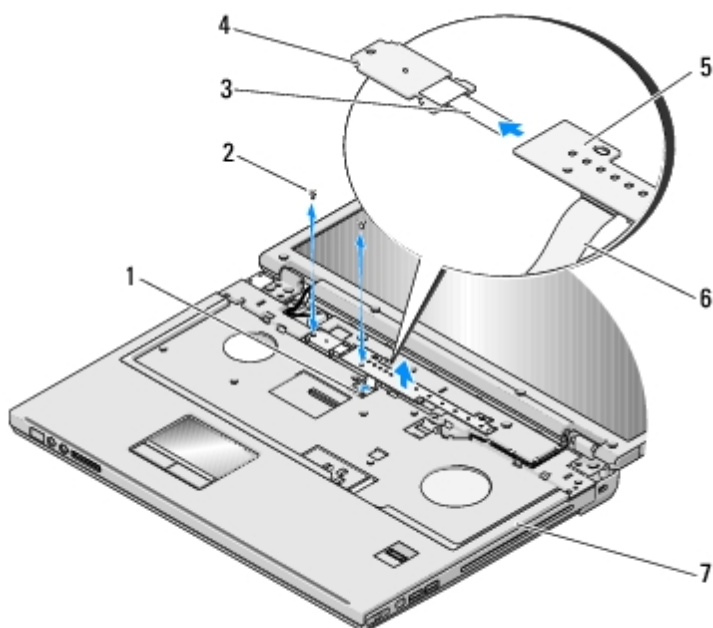

1	systemkortstik	2	M2 x 3-mm skruer (2)
3	kabel til plade med tænd/sluk-knap	4	plade med tænd/sluk-knap
5	multimediepanel	6	kabel til plade med multimedieknap
7	håndledsstøtte		

Påsætning af plader med tænd/sluk-knap og multimedieknap

 **ADVARSEL:** Inden du starter nogen af fremgangsmåderne i dette afsnit, skal du følge de sikkerhedsinstruktioner, der fulgte med computeren.

 **VARSEL:** Pladerne med tænd/sluk-knappen og multimedieknappen skal fjernes og sættes på igen som en enkelt enhed.

Denne procedure forudsætter, at du har fuldført proceduren til fjernelse [Fjernelse af plader med tænd/sluk-knap og multimedieknap](#).

1. Sæt kablet til pladen med tænd/sluk-knappen i stikket i bunden af pladen med multimedie-knappen.
2. Sæt pladen med tænd/sluk-knappen på igen, idet den anbringes under fligene på håndledsstøtten og flugtes med skruehullet.
3. Sæt forsigtigt kablet til pladen med multimedieknappen under håndledsstøtten.
4. Skub multimedieknappen til højre, idet den anbringes under fligene på håndledsstøtten og flugtes med skruehullet.
5. Sæt M2 x 3 mm skruen, som holder pladen med tænd/sluk-knappen fast på håndledsstøtten, i.
6. Sæt M2 x 3 mm skruen, som holder pladen med multimedieknappen fast på håndledsstøtten, i.
7. Sæt kablet til pladen med multimedieknappen i stikket på systemkortet.
8. Sæt tastaturet på (se [Isætning af tastaturet](#)).
9. Sæt hængseldækslet på igen (se [Påsætning af hængseldækslet](#)).

[Tilbage til indholdssiden](#)

Flashopdatering af BIOS

Dell™ Vostro™ 1710 Servicemanual

- [Flashing af BIOS'en fra en cd](#)
- [Flashopdatering af BIOSen fra harddisken](#)

Hvis der følger et medie med BIOS-opdateringsprogram med et nyt systemkort, skal BIOS'en flashes fra mediet. Hvis du ikke har et medie med BIOS-opdateringsprogram, kan du se [Flashopdatering af BIOSen fra harddisken](#).

Flashing af BIOS'en fra en cd

 **VARSEL:** Sæt AC-adapteren i en stikkontakt, som du ved virker for at undgå strømtab. Ellers kan der opstå skade på systemet.

1. Sørg for, at AC-adapteren er sat i en stikkontakt, og at hovedbatteriet er installeret korrekt.
2. Start computeren.
3. Tryk på udskubningsknappen på det optiske drevs forside for at åbne drevbakken.
4. Sæt cd'en med BIOS-opdateringen i midten af drevbakken og skub forsigtigt for at lukke bakken.
5. Genstart computeren.
6. Når DELL-logoet vises, skal du trykke på <F12> med det samme.

 **NOTAT:** Der kan opstå tastaturfejl, hvis en tast på tastaturet holdes nede i lang tid. For at undgå eventuel tastaturfejl, skal du trykke på og slippe <F12> med jævne mellemrum, indtil **Boot Device Menu** (Menuen Startenhed) vises.

Hvis du venter for længe, og operativsystemets logo vises, skal du vente, indtil du ser skrivebordet i Microsoft®Windows®. Derefter skal du slukke for computeren og prøve igen.

7. Ved **Boot Device Menu** (Menuen Startenhed) skal du bruge op- og ned- pilene eller trykke på det relevante tal på tastaturet for at fremhæve **CD- ROM** og derefter trykke på <Enter>.

 **NOTAT:** Funktionen Quickboot (Hurtig start) ændrer kun startrækkefølgen for den aktuelle start. Ved genstart starter computeren i overensstemmelse med den startrækkefølge, der er angivet i systemopsætningen.

 **VARSEL:** Afbryd ikke denne proces, når først den er begyndt. Det kan forårsage systemskade.

8. Følg instruktionerne, som bliver vist på skærmen. Computeren fortsætter med at starte op og opdaterer den nye BIOS. Når flashopdateringen er gennemført, genstarter computeren automatisk.
 9. Fjern cd'en med flash BIOS-opdateringsprogrammet fra drevet.
-

Flashopdatering af BIOSen fra harddisken

 **VARSEL:** Sæt AC-adapteren i en stikkontakt, som du ved virker for at undgå strømtab. Ellers kan der opstå skade på systemet.

1. Sørg for, at AC-adapteren er sat i en stikkontakt, og at hovedbatteriet er installeret korrekt, og at et netværkskabel er

tilsluttet.

2. Start computeren.
3. Find den seneste BIOS-opdateringsfil til din computer på **support.dell.com**.
4. Klik på **Hent nu** for at hente filen.
5. Hvis **Eksporter overensstemmelsesfraskrivelses**-vinduet vises, skal du klikke på **Ja, jeg accepterer aftalen**.
6. I vinduet **Filoverførsel** klikker du på **Gem programmet til disk**, og derefter klikker du på **OK**.
7. I vinduet **Gem i** klikker du på ned-pilen for at se menuen **Gem i**, hvor du vælger **Skrivebord**, og derefter klikker du på **Gem**.

Filen overføres til skrivebordet.

8. Klik på **Luk**, hvis vinduet **Overførsel gennemført** vises.

Filikonet vises på skrivebordet, og har samme titel som den overførte BIOS-opdateringsfil.

9. Dobbeltklik på filikonet på skrivebordet, og følg skærminstrukserne.

[Tilbage til indholdssiden](#)